

INSTRUKCJA UŻYTKOWNIKA
ZMARAŻARKA SKRZYNIOWA
KFCF 3101.1 EW / KFCF 2611.1 EW / KFCF 2501.1 EW



www.kernau.com

KERNAU

SZANOWNY KLIENCIE

Dziękujemy za zainteresowanie naszą ofertą i gratulujemy wyboru.

Naszym celem jest zaoferowanie Wam produktów o wysokiej jakości, które spełnią Wasze oczekiwania. Opisywane urządzenie zostało wyprodukowane w nowoczesnych zakładach i dokładnie przetestowane pod względem jakości. Niniejsza instrukcja została opracowana w celu ułatwienia obsługi urządzenia, które wyprodukowano z wykorzystaniem najnowszej technologii gwarantującej zaufanie i maksymalną wydajność. Przed przystąpieniem do korzystania z urządzenia należy uważnie zapoznać się z niniejszą instrukcją, ponieważ zawiera podstawowe informacje dotyczące bezpiecznej instalacji, konserwacji i obsługi.



UWAGA:

Instrukcja zawiera ważne informacje dotyczące użytkowania i konserwacji urządzenia, dlatego prosimy o uważne zapoznanie się z prostymi instrukcjami i o przestrzeganie ich, co umożliwi Państwu osiągnięcie znakomitych rezultatów użytkowania. Prosimy także o przechowywanie poniższej instrukcji w bezpiecznym miejscu, bo można było z niej skorzystać.

Producent nie ponosi odpowiedzialności za jakiegokolwiek uszkodzenia mienia lub osób powstałe w wyniku błędnego montażu, lub niewłaściwego użytkowania urządzenia.

SPIS TREŚCI

ROZDZIAŁ 1. INFORMACJE DOTYCZĄCE BEZPIECZEŃSTWA	5
BEZPIECZEŃSTWO DZIECI I OSÓB SZCZEGÓLNIIE PODATNYCH NA RYZYKO.....	5
OGÓLNE BEZPIECZEŃSTWO	5
CODZIENNE UŻYTKOWANIE	6
OBSŁUGA I CZYSZCZENIE	7
INSTALACJA	7
SERWISOWANIE	7
OSZCZĘDZANIE ENERGII	8
OCHRONA ŚRODOWISKA	9
MATERIAŁY OPAKOWANIOWE	9
ROZDZIAŁ 2. PRZEGLĄD OGÓLNY	10
ROZDZIAŁ 3. INSTALACJA	11
WYMAGANIA DLA MIEJSCA INSTALACJI	12
USTAWIENIE	12
LOKALIZACJA	12
PODŁĄCZENIA ELEKTRYCZNE	12
ROZDZIAŁ 4. CODZIENNE UŻYCIE	13
PIERWSZE UŻYCIE/CZYSZCZENIE WNĘTRZA	13
NASTAWIANIE TEMPERATURY	13
POŁĄCZENIA ELEKTRYCZNE	13
NASTAWIANIE TEMPERATURY	13
WŁĄCZENIE I WYŁĄCZENIA ZASILANIA	14
LAMPKI WSKAŹNIKÓW	14
FUNKCJA WZNOWIENIA	14
ALARM BŁĘDU NASTAWIANIA TEMPERATURY	14
MROŻENIE ŚWIEŻEJ ŻYWNOŚCI	14
PRZECHOWYWANIE ŻYWNOŚCI ZAMROŻONEJ	14
ROZMRAŻANIE	14
POMOCNE WSKAZÓWKI I PORADY/ PORADY DLA ZAMRAŻANIA	15
CODZIENNE UŻYCIE	15
PORADY DLA PRZECHOWYWANIA ZAMROŻONEJ ŻYWNOŚCI	15
CZYSZCZENIE	16
ROZMRAŻANIE ZAMRAŻARKI	16
ROZDZIAŁ 5. USUWANIE USTEREK	18
WYMIANA ŻARÓWKI OŚWIETLENIA	18

ROZDZIAŁ 1. INFORMACJE DOTYCZĄCE BEZPIECZEŃSTWA

W interesie swojego własnego bezpieczeństwa oraz dla zapewnienia prawidłowego użytkowania, przed zainstalowaniem i pierwszym użyciem tego urządzenia, należy dokładnie przeczytać niniejszą instrukcję, wraz z ostrzeżeniami i poradami. Dla uniknięcia niepotrzebnych pomyłek oraz wypadków, bardzo ważnym jest zadbanie, aby wszyscy użytkownicy urządzenia dokładnie zapoznali się z jego eksploatacją i zaleceniami dotyczącymi bezpieczeństwa. Instrukcję należy zachować, tak aby każdy, kto przez cały okres życia urządzenia będzie je użytkował, mógł być prawidłowo poinformowany o eksploatacji i bezpiecznym użyciu tego sprzętu.

Dla bezpieczeństwa własnego oraz należy przestrzegać zaleceń niniejszej instrukcji, gdyż producent urządzenia nie ponosi odpowiedzialności za szkody wynikające z nieprawidłowego jego użytkowania.

BEZPIECZEŃSTWO DZIECI I OSÓB SZCZEGÓLNIIE PODATNYCH NA RYZYKO

- Urządzenie to może być używane przez dzieci powyżej 8 roku życia oraz osoby o ograniczonych możliwościach ruchowych, postrzegania lub umysłowych lub nie posiadające doświadczenia lub wiedzy, jeżeli zapewni się im nadzór lub instruktaż dotyczący bezpiecznej eksploatacji urządzenia oraz niebezpieczeństw z nią związanych.
- Dzieci powinny być nadzorowane dla zapewnienia, że nie bawią się urządzeniem.
- Czyszczenie i konserwacja przez użytkownika nie mogą być wykonywane przez dzieci, chyba że mają one więcej niż 8 lat i wykonują to pod nadzorem.
- Wszystkie opakowania należy chronić przed kontaktem z dziećmi w trosce o ich bezpieczeństwo.
- Jeżeli pozbywacie się urządzenia, należy wyjąć wtyczkę z gniazda zasilającego, odciąć kabel zasilający (tak blisko urządzenia, jak tylko to możliwe) oraz zdemontować drzwiczki tak, aby zabezpieczyć dzieci, które mogłyby bawić się urządzeniem, przed porażeniem elektrycznym lub zatrzaśnięciem się wewnątrz.

OGÓLNE BEZPIECZEŃSTWO



OSTRZEŻENIE:

Wszystkie otwory wentylacyjne w obudowie urządzenia lub wewnątrz muszą pozostać niezastłonięte.



OSTRZEŻENIE:

Nie wolno używać urządzeń mechanicznych, lub innych środków do przyspieszenia rozmrażania, jeżeli nie są zalecane przez producenta.



OSTRZEŻENIE:

Nie wolno uszkodzić obwodu chłodniczego.

OSTRZEŻENIE:

Nie wolno używać innych urządzeń elektrycznych (takich jak maszynki do lodów) wewnątrz urządzeń chłodniczych, chyba że są zatwierdzone do tego celu przez producenta.

- W urządzeniu nie wolno przechowywać substancji wybuchowych, takich jak puszki z aerozolami z palnym gazem pędnym.
- Ciecz chłodnicza czyli izobutan (R600a), zawarta w obwodzie chłodniczym urządzenia, jest gazem naturalnym o wysokim stopniu ekologiczności, który jest jednakże łatwopalny.
- W czasie transportu i instalacji urządzenia należy upewnić się, że żadna z komponentów układu chłodzącego nie uległ uszkodzeniu.
- Należy unikać otwartego ognia i źródeł zapłonu.
- Należy dokładnie wywietrzyć pomieszczenie, w którym urządzenia jest umieszczone.
- Wszelkie zmiany warunków technicznych lub modyfikacje tego urządzenia są niebezpieczne. Mogą one powodować zwarcia elektryczne, pożary oraz/lub porażenia elektryczne.
- Urządzenie to przeznaczone jest do użycia w warunkach domowych

OSTRZEŻENIE:

Wszystkie elementy elektryczne (wtyczka, kabel zasilający, sprężarka itp.) muszą być wymieniane przez autoryzowany serwis lub wykwalifikowany personel serwisowy.

- Przewodu zasilającego nie wolno przedłużać.
- Należy upewnić się, czy wtyczka nie jest zgnieciona lub uszkodzona przez tylną ściankę urządzenia. Zgnieciona lub uszkodzona wtyczka przewodu zasilającego może przegrzać się i spowodować pożar.
- Należy upewnić się, czy jest dostęp do wtyczki zasilania urządzenia.
- Nie wolno ciągnąć za przewód zasilający.
- Jeżeli gniazdo zasilające jest poluzowane, nie wolno podłączać do niego wtyczki. Grozi to porażeniem lub pożarem.
- Urządzenie to jest ciężkie. W czasie przesuwania należy zachować ostrożność.
- Nie wolno wyjmować lub dotykać produktów przechowywanych w zamrażarce jeżeli ręce są wilgotne lub mokre, gdyż może to spowodować otarcia naskórka oraz odmrożenia.
- Należy unikać długotrwałego wystawienia urządzenia na bezpośrednie działanie promieni słonecznych.

CODZIENNE UŻYTKOWANIE

- Nie wolno umieszczać gorących przedmiotów na elementach urządzenia wykonanych z tworzyw sztucznych.
- Nie umieszczać produktów żywnościowych bezpośrednio do tylnej ścianki wewnątrz urządzenia.
- Żywność mrożona nie może być zamrażana ponownie po jej rozmrożeniu.
- Pakowaną żywność mrożoną należy przechowywać zgodnie z zaleceniami jej producenta.

- Zalecenia producenta dotyczące przechowywania żywności powinny być ściśle przestrzegane.
- Nie wolno umieszczać napojów gazowanych lub musujących w przedziale zamrażarki, gdyż ciśnienie wytworzone w pojemniku może doprowadzić do jego eksplozji, co w konsekwencji może doprowadzić do uszkodzenia urządzenia.

OBSŁUGA I CZYSZCZENIE

- Przed przeprowadzeniem zabiegów bieżącego utrzymania należy urządzenie wyłączyć i odłączyć je od zasilania poprzez wyjęcie wtyczki z gniazda zasilania.
- Nie wolno czyścić urządzenia przedmiotami metalowymi.
- Nie wolno używać ostrych narzędzi do usuwania szronu z urządzenia. Do tego celu należy użyć skrobaczki z tworzywa sztucznego.
- Należy regularnie kontrolować drenaż chłodziarki pod kątem gromadzenia się zamrożonej wody. W razie potrzeby należy oczyścić drenaż.

INSTALACJA



WAŻNE:

Przy wykonywaniu połączeń elektrycznych należy ściśle przestrzegać instrukcji podanych na odpowiednich schematach.

- Rozpakować urządzenie i sprawdzić pod kątem ewentualnych uszkodzeń. W razie stwierdzenia uszkodzenia nie podłączać do zasilania. Uszkodzenie należy bezzwłocznie zgłosić w miejscu zakupu urządzenia. W takim przypadku należy zachować opakowanie.
- Zaleca się odczekać co najmniej 4 godziny przed włączeniem urządzenia, aby umożliwić ścieknięcie oleju do sprężarki.
- Należy zapewnić odpowiednią cyrkulację powietrza dookoła urządzenia brak cyrkulacji prowadzi do przegrzewania się urządzenia. Dla uzyskania odpowiedniej wentylacji należy przestrzegać instrukcji związanych z instalacją.
- Tam, gdzie to tylko możliwe elementy dystansowe wyrobu należy ustawiać w kierunku do ścianek tak, aby unikać dotykania lub złapania gorących części (jak sprężarka lub skraplacz), co mogłoby spowodować oparzenia.
- Urządzenia nie należy lokalizować w pobliżu grzejników lub kuchenek.
- Należy upewnić się, czy po zainstalowaniu urządzenia możliwy jest łatwy dostęp do wtyczki przewodu zasilającego.

SERWISOWANIE

- Wszystkie prace elektryczne wymagane dla serwisowania urządzenia powinny być przeprowadzane przez wykwalifikowanego elektryka lub osobę uprawnioną.
- Wyrób musi być serwisowany przez uprawnione Centrum Serwisowe oraz muszą być używane wyłącznie oryginalne części zamienne.

OSZCZĘDZANIE ENERGII

- Nie wkładać gorącej żywności do urządzenia.
- Nie upakowywać ciasno żywności obok siebie, gdyż utrudnia to cyrkulację powietrza.
- Upewnić się, czy żywność nie dotyka tylnej ścianki przedziału (ów).
- Gdy zostanie wyłączone zasilanie elektryczne nie otwierać drzwiczek.
- Nie otwierać zbyt często drzwiczek.
- Nie trzymać zbyt długo drzwiczek otwartych.
- Nie ustawiać termostatu na nadmiernie niskie temperatury.
- Niektóre akcesoria, takie jak szuflady można usunąć, aby uzyskać większą objętość przechowywania i obniżyć zużycie energii.

Dzieci w wieku od 3 do 8 lat mogą ładować i wyladowywać urządzenie jeżeli są pod stałym nadzorem.



OSTRZEŻENIE:

Podczas ustawiania urządzenia, upewnij się, że przewód zasilający nie jest splątany lub uszkodzony.



OSTRZEŻENIE:

Nie umieszczaj wielu przenośnych gniazdek lub przenośnych zasilaczy z tyłu urządzenia.

Aby uniknąć zanieczyszczenia żywności, należy przestrzegać następujących zasad:

- Długotrwałe otwieranie drzwi może spowodować znaczny wzrost temperatury w pojemnikach urządzenia.
- Regularnie czyść powierzchnie, które mogą wejść w kontakt z żywnością i dostępne systemy odwadniające.
- Czyść zbiorniki wody, jeśli nie były używane przez 48 godzin; przepłukaj instalację wodociągową podłączoną do kanalizacji, jeśli woda nie była pobierana przez 5 dni.
- Przechowuj surowe mięso i ryby w odpowiednich pojemnikach w lodówce, aby nie miały kontaktu z inną żywnością ani nie kapały na nią.
- Dwugwiazdkowe pojemniki na mrożonki (jeśli urządzenie jest w nie zaopatrzone) są odpowiednie do przechowywania częściowo zamrożonej żywności, jak również do przechowywania lub robienia lodów i kostek lodu.
- Jedno-, dwu- i trzygwiazdkowe pojemniki (jeśli urządzenie jest w nie zaopatrzone) nie nadają się do zamrażalnia świeżej żywności.
- Jeśli urządzenie pozostaje puste przez dłuższy okres czasu, należy je wyłączyć, rozmrozić, wyczyścić, osuszyć i pozostawić otwarte drzwiczki, aby zapobiec rozwojowi pleśni w urządzeniu.



OSTRZEŻENIE:

Podczas użytkowania, serwisowania i utylizacji urządzenia, proszę zwrócić uwagę na symbol podobny do tego umieszczonego po lewej stronie, który znajduje się z tyłu urządzenia (tylna obudowa lub sprężarka) oraz oznaczony żółtym lub pomarańczowym kolorem. Jest to symbol oznaczający ryzyko pożaru. W sprężarce i instalacji rurowej czynnika chłodniczego znajdują się łatwopalne materiały. Podczas użytkowania, serwisowania i utylizacji należy przebywać z dala od źródła ognia.

OCHRONA ŚRODOWISKA

Urządzenie to nie zawiera gazów, które mogłyby uszkodzić warstwę ozonową, zarówno w układzie chłodniczym, jak i materiałach izolacyjnych. Urządzenie nie może być usuwane razem z odpadami komunalnymi. Pianka izolacyjna zawiera gazy łatwopalne; urządzenie należy utylizować zgodnie z przepisami uzyskanymi od lokalnych władz samorządowych. Należy unikać uszkodzenia jednostki chłodniczej, zwłaszcza wymiennika ciepła. Materiały użyte do budowy tego urządzenia oznakowane symbolem  nadają się do recyklingu.

Ten symbol na wyrobie lub jego opakowaniu wskazuje, że produkt ten nie może być traktowany tak, jak odpady domowe. Należy go oddać do właściwego punktu zbiórki odpadów, dla poddania go recyklingowi. Poprzez zapewnienie właściwej utylizacji tego wyrobu przyczyniacie się do zapobieżenia potencjalnemu, negatywnemu oddziaływaniu na środowisko naturalne i zdrowie człowieka, jakie mogłoby mieć miejsce w przypadku niewłaściwego postępowania z tym wyrobem. Więcej szczegółowych informacji dotyczących recyklingu tego wyrobu uzyskacie Państwo po skontaktowaniu się z władzami lokalnymi, służbami komunalnymi lub sklepem, w którym nabyliście ten wyrób.

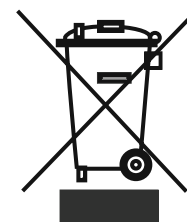

MATERIAŁY OPAKOWANIOWE

Materiały oznaczone tym  symbolem podlegają recyklingowi. Opakowanie należy umieścić w odpowiednim pojemniku, celem dalszego recyklingu.

Usuwanie urządzenia:

1. Odłączyć wtyczkę od gniazda źródła zasilania.
2. Odciąć przewód zasilający i usunąć urządzenie.

ROZDZIAŁ 2. PRZEGLĄD OGÓLNY

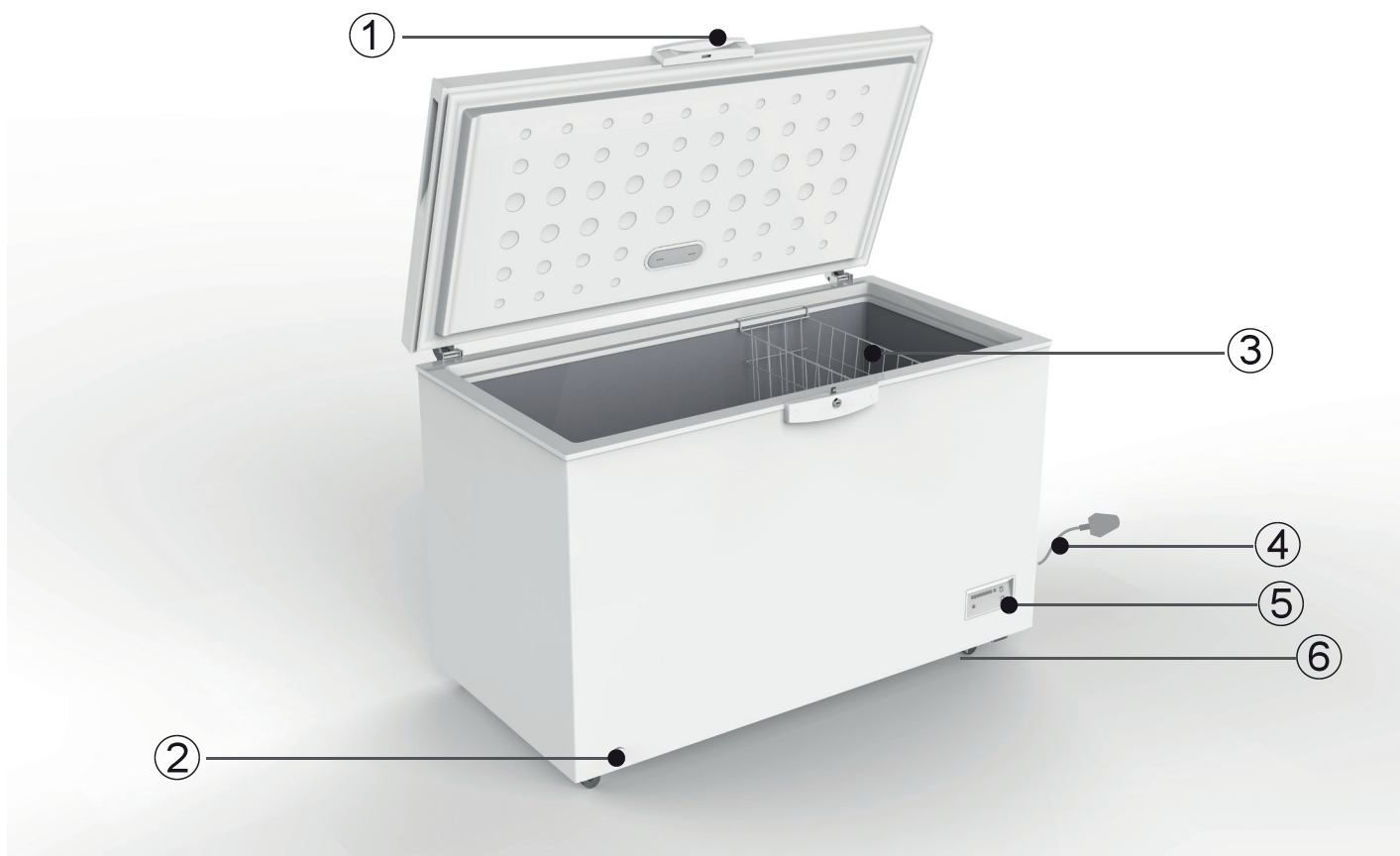

1. Uchwyt pokrywy
2. Korek spustu wody z komory mrożącej
3. Kosz (w zależności od modelu)
4. Przewód z wtyczką
5. Panel sterowania
6. Kółka

 **UWAGA:**

Powyższy rysunek ma charakter wyłącznie poglądowy. Rzeczywisty wygląd urządzenia może się różnić.

ROZDZIAŁ 3. INSTALACJA

Instalacja rączki zamrażarki

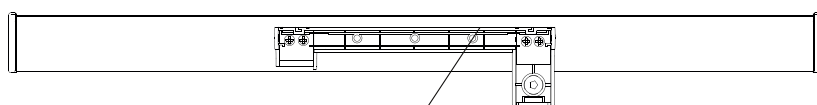

②

Krok 1

Przygotuj 4 wkręty (1) i podstawę rączki (2), które znajdują się w torebce foliowej z akcesoriami.

Przykręć podstawę rączki (2) używając do tego wkrętów (4).

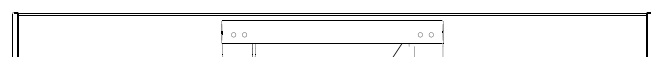

③

Krok 2

Należy nałożyć pokrywę (3) uchwytu na podstawę rączki (2) aż słyszalny będzie klik.

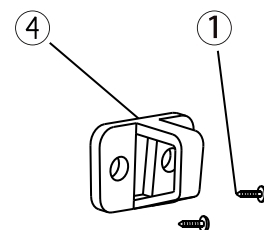
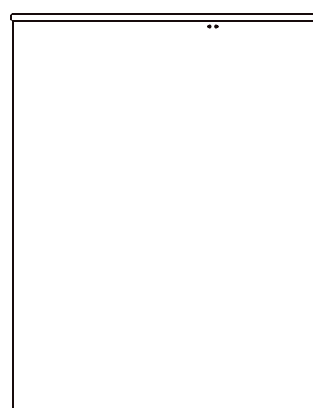

Krok 3

Przykręć zatrzask blokujący (4) na frontowej ścianie zamrażarki używając kolejnych wkrętów (1).

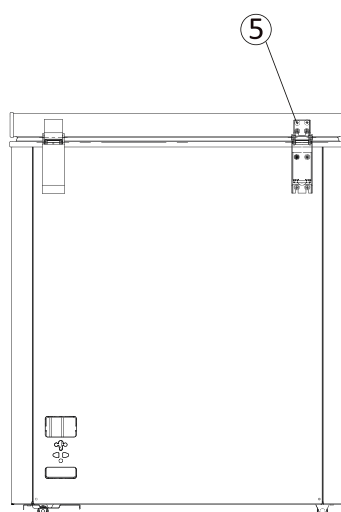
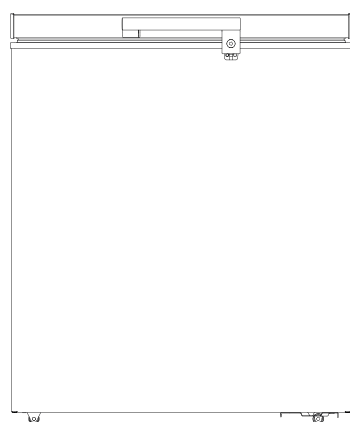

! UWAGI:

Jeżeli pierścień zabezpieczający nie zapewnia trzymania po zamontowaniu uchwytu, należy odkręcić wkręty z łbem okrągłym 5 znajdujące się na tylnej powierzchni drzwi i dokonać regulacji ustawienia drzwi góra-dół. Następnie wkręcić ponownie wkręty mocujące uchwyt.

WYMAGANIA DLA MIEJSCA INSTALACJI

Podane poniżej wartości odstępów wokół zamrażarki są zalecane.

Prześwity wokół zamrażarki.

Ścianki Boczne - 10 cm

Ścianka Tylna - 10 cm

Pokrywa Górna - 70 cm

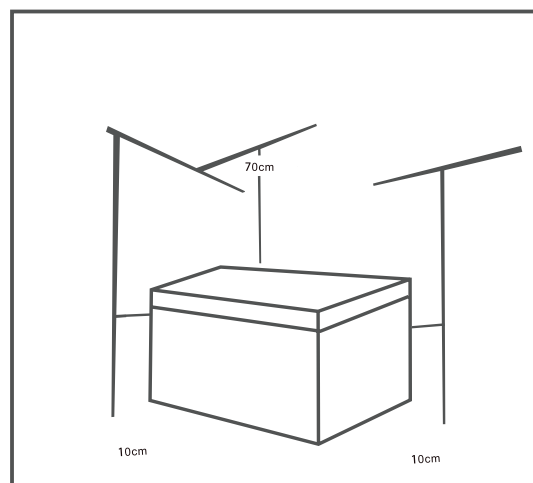

USTAWIENIE

Urządzenie należy instalować w pomieszczeniu, gdzie temperatura otoczenia odpowiada klasie klimatycznej podanej na tabliczce znamionowej urządzenia.

KLASA KLIMATYCZNA	TEMPERATURA OTOCZENIA °C
SN	10 do 32 (°C)
N	16 do 32 (°C)
ST	16 do 38 (°C)
T	16 do 43 (°C)

LOKALIZACJA

Urządzenie należy zainstalować z dala od źródeł ciepła, takich jak grzejniki, bojler, padające bezpośrednio promienie słońca itp. Należy upewnić się, czy powietrze może swobodnie cyrkulować z tyłu urządzenia. Dla zapewnienia najlepszej pracy, jeżeli urządzenie ustawione jest pod nawisem ściany, minimalna odległość pomiędzy górną powierzchnią urządzenia a nawisem ściany powinna wynosić co najmniej 100 mm. Jednakże idealnym byłoby, gdyby urządzenie mogło być ustawione tak, by nie znajdowało się pod nawisem ściany. Dokładne wypoziomowanie zapewnione jest dzięki jednej lub więcej regulowanych stopek podporowych, mocowanych do podstawy urządzenia.



OSTRZEŻENIE:

Musi być zapewniona możliwość odłączenia urządzenia od źródła zasilania; dlatego też po instalacji wtyczka przewodu zasilającego musi być łatwo dostępna.

PODŁĄCZENIA ELEKTRYCZNE

Przed podłączeniem urządzenia do gniazda zasilania należy upewnić się, czy napięcie i częstotliwość podane na tabliczce znamionowej są zgodne z parametrami sieci. Urządzenie musi być uziemione. Przewód zasilający posiada w tym celu odpowiedni styk. Jeżeli domowa sieć zasilająca nie jest uziemiona, należy urządzenie oddzielnie uziemić, zgodnie z aktualnymi przepisami, po konsultacji z uprawnionym elektrykiem. Producent urządzenia odrzuca wszelką odpowiedzialność, jeżeli te środki bezpieczeństwa nie są przestrzegane.

Urządzenie spełnia wymagania Dyrektyw E.E.C.

ROZDZIAŁ 4. CODZIENNE UŻYCIĘ

PIERWSZE UŻYCIĘ/CZYSZCZENIE WNĘTRZA

Przed użyciem urządzenia po raz pierwszy należy umyć wnętrze i wszystkie akcesoria wewnętrzne letnią wodą z dodatkiem neutralnego mydła, dla usunięcia zapachu typowego dla nowych wyrobów, a następnie dokładnie osuszyć.



WAŻNE:

Nie wolno używać w tym celu detergentów lub proszków ściernych, gdyż mogą one uszkodzić powłokę wykończeniową.

NASTAWIANIE TEMPERATURY

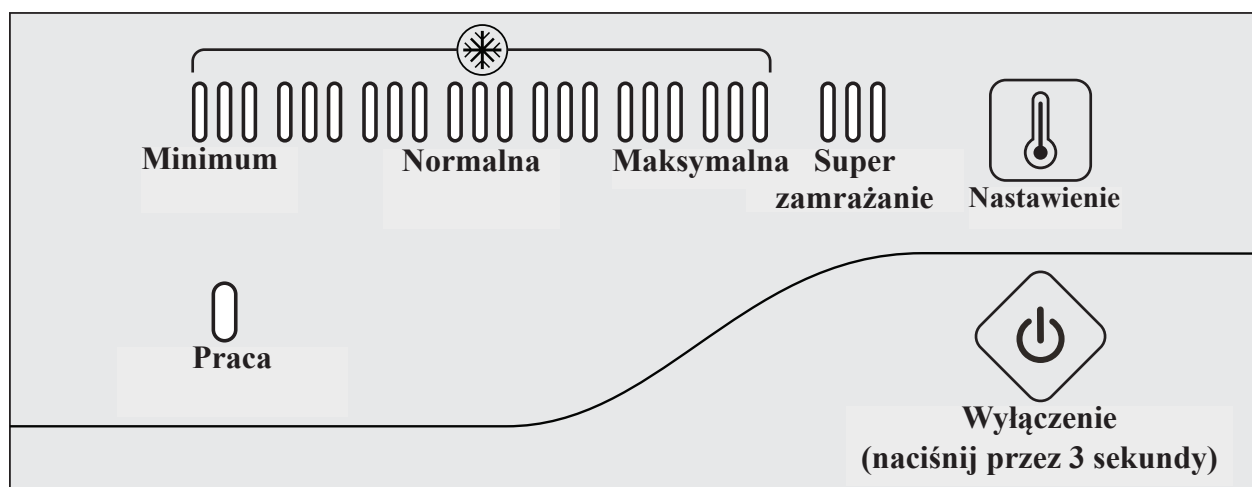

POŁĄCZENIA ELEKTRYCZNE

Po podłączeniu urządzenia do zasilania wszystkie lampki wskaźników LED zamrugają jeden raz. Następnie urządzenie powróci do trybu pracy który został nastawiony przed wystąpieniem przerwy w dostawie energii elektrycznej.

NASTAWIANIE TEMPERATURY

Nastawianie:

Wciśnięcie przycisku „SET” powoduje wejście w tryb nastawy temperatury. Po każdym wciśnięciu słupek wskaźnika temperatury będzie wędrował w górę skali. Nastawa odbywa się cyklicznie. Temperatura może wzrastać od MIN na skali do MAX na skali. MAX na skali oznacza najniższą temperaturę. Temperatura ustawiana jest automatycznie po upływie 5 sekund od ostatniego wciśnięcia przycisku.

Super zamrażanie:

Wcisnąć kolejno przycisk „SET” aż do wprowadzenia trybu „SUPER” zamrażania po MAX na skali, w ten sposób wskaźnik słupkowy po lewej stronie wygaśnie i zaświeci się wskaźnik „SUPER”. Tryb ten jest ustawiany automatycznie po upływie 5 sekund od ostatniego wciśnięcia przycisku.

Sprężarka pracować będzie w trybie „SUPER” mrożenia.

Jeżeli praca w trybie „SUPER” utrzymywana jest przez 52 godziny i nie zostanie w tym czasie wyłączona ręcznie, to system automatycznie zakończy pracę w tym trybie i powróci do pracy z temperaturą na skali 5.

WŁĄCZENIE I WYŁĄCZENIA ZASILANIA

Jeżeli urządzenie pracuje, to dla wyłączenia go należy wcisnąć przycisk „ON/OFF” na 3 sekundy.

Jeżeli urządzenie nie pracuje, to dla włączenia go należy wcisnąć przycisk „ON/OFF” na 3 sekundy.

LAMPKI WSKAŹNIKÓW

- Lampka wskaźnika temperatury (jasnoniebieska): Dla regulacji temperatury od MIN na skali do MAX na skali. MAX to najniższa temperatura.
- Lampka wskaźnika Super Mrożenia (jasnoniebieska): Włączona = w trybie „SUPER”, lampka gaśnie = wyjście z trybu „SUPER”.
- Lampka Wskaźnika Pracy (jasnozielona): Włączona = sprężarka pracuje, gaśnie = sprężarka wyłączona 30 minut po zakończeniu ostatniej operacji lampki wskaźnikowe przechodzą do pracy w trybie połowy podświetlenia.

FUNKCJA WZNOWIENIA

Po przywróceniu dopływu energii urządzenie automatycznie powraca do trybu nastawionego przed przerwą.

ALARM BŁĘDU NASTAWIANIA TEMPERATURY

W przypadku rozłączenia lub zwarcia czujnika temperatury, jako alarm słupek wskaźnika temperatury będzie migał od lewej do prawej, co 0,5 sekundy.

MROŻENIE ŚWIEŻEJ ŻYWNOŚCI

- Zamrażarka jest odpowiednia do mrożenia świeżej żywności oraz przechowywania przez długi czas żywności głęboko zamrożonej.
- Świeżą żywność, która ma być zamrożona, należy umieścić na dnie przedziału.
- Maksymalna ilość żywności, która może być zamrożona w ciągu 24 godzin jest podana na tabliczce znamionowej.
- Proces zamrażania trwa 24 godziny, w tym czasie nie należy dodawać innej żywności do zamrożenia.

PRZECHOWYWANIE ŻYWNOŚCI ZAMROŻONEJ

Przy pierwszym uruchomieniu albo po dłuższym okresie wyłączenia urządzenia. Przed włożeniem wyrobów do przedziału zamrażarki należy uruchomić urządzenie i pozwolić mu pracować co najmniej przez 2 godziny, przy nastawie na maksymalne mrożenie.



WAŻNE:

W razie niezamierzonego rozmrożenia, na przykład w wyniku wyłączenia zasilania sieci przez okres dłuższy niż podany w karcie charakterystyk technicznych, rozmrożona żywność musi być szybko spożyta lub bezzwłocznie ją ugotować a następnie ponownie zamrozić (po ugotowaniu).

ROZMRAŻANIE

Żywność głęboko zamrożona lub zamrożona, przed użyciem może być rozmrożona w chłodziarce lub w temperaturze pokojowej, w zależności od tego, ile mamy czasu na przeprowadzenie tej operacji.

Małe kawałki można gotować nawet w stanie zamrożonym, bezpośrednio po wyjęciu z zamrażarki. Jednak w takim przypadku gotowanie potrwa dłużej.

POMOCNE WSKAZÓWKI I PORADY/ PORADY DLA ZAMRAŻANIA

Aby ułatwić większość procesów zamrażania, podajemy poniżej kilka użytecznych wskazówek:

- Maksymalna ilość żywności, która może być zamrożona w ciągu 24 godzin jest podana na tabliczce znamionowej.
- Proces zamrażania zajmuje 24 godziny, w tym czasie nie należy dokładać żywności do urządzenia.
- Mrozić należy wyłącznie najwyższej jakości świeże i oczyszczone artykuły spożywcze.
- Żywność należy podzielić na małe porcje tak, aby można je było szybko i dokładnie rozmrozić tak, aby można było rozmrażać tylko taką ilość żywności, jaka jest potrzebna.
- Owijać żywność w folię aluminiową lub polietylenową i upewnić się, że krawędzie opakowania są szczelnie zawinięte.
- Nie dopuszczać do tego by żywność świeża stykała się z żywnością już zamrożoną tak, aby uniknąć wzrostu temperatury tej ostatniej.

CODZIENNE UŻYCIE

- Chuda żywność przechowuje się lepiej i dłużej niż tłusta; sól skraca okres przechowywania dla żywności.
- Lody wodne, jeżeli spożywane bezpośrednio po ich wyjęciu z zamrażarki, mogą spowodować odmrożenia.
- Zalecamy, by datę zamrożenia zaznaczyć na każdym opakowaniu, aby ułatwić wyjmowanie ich z zamrażarki.
- Zalecamy, by datę zamrożenia zaznaczyć na każdym opakowaniu tak, aby umożliwić prowadzenie ewidencji czasu przechowywania.

PORADY DLA PRZECHOWYWANIA ZAMROŻONEJ ŻYWNOSCI

Dla uzyskania najlepszej wydajności urządzenia:

- Należy upewnić się, czy zamrożone produkty żywnościowe są odpowiednio przechowywane przez sprzedawcę.
- Należy zapewnić przeniesienie zamrożonych produktów żywnościowych ze sklepu do zamrażarki w możliwie najkrótszym czasie.
- Nie należy otwierać zbyt często drzwiczek lub pozostawiać ich otwartych przez okres dłuższy, niż niezbędne minimum.
- Po rozmrożeniu żywność psuje się szybko i nie może pozostać zamrażana ponownie.
- Nie wolno przekraczać okresu przechowywania podanego przez producenta żywności.

UMIEŚĆ RÓŻNE PRODUKTY SPOŻYWCZE W RÓŻNYCH POJEMNIKACH ZAMRAŻALKI, ZGODNIE Z PONIŻSZĄ TABELĄ

Zamrażalka otwierana od góry	<ul style="list-style-type: none"> • Produkty spożywcze do długotrwałego przechowywania. • Surowe mięso, drób, ryby, mrożone warzywa, frytki, lody, mrożone owoce, mrożone wypieki.
------------------------------	-------------------------------------------------------------------------------------------------------------------------------------------------------------------------------------------------------------

CZYSZCZENIE

Z przyczyn higienicznych wewnątrz urządzenia, w tym akcesoria wewnętrzne, należy regularnie czyścić.



OSTRZEŻENIE:

W czasie czyszczenia urządzenie nie może być podłączone do zasilania - niebezpieczeństwo porażenia elektrycznego!

Przed rozpoczęciem czyszczenia należy wyłączyć urządzenie i wyjąć wtyczkę przewodu z gniazda zasilania, włączyć przerywacz obwodu lub wyłączyć bezpiecznik.

Nigdy nie wolno czyścić urządzenia zestawem do czyszczenia parowego - wilgoć może zgromadzić się na elementach elektrycznych. Gorąca para może doprowadzić do uszkodzenia elementów z tworzyw sztucznych. Urządzenie musi być dokładnie osuszone przed ponownym włączeniem go do pracy.



WAŻNE:

Olejki eteryczne oraz rozpuszczalniki organiczne mogą uszkodzić części z tworzyw sztucznych, np. sok cytrynowy lub sok ze skórki pomarańczy, kwas masłowy, środek czyszczący zawierający kwas octowy.

- Nie wolno dopuszczać, by substancje te weszły w kontakt z częściami tego urządzenia.
- Nie wolno używać żadnych ściernych substancji czyszczących.
- Wyjąć żywność z zamrażarki.
- Przechowywać ją w chłodnym miejscu, pod dobrym przykryciem.
- Wyłączyć urządzenie i wyjąć wtyczkę z gniazda zasilania, włączyć przerywacz obwodu lub wyłączyć bezpiecznik.
- Czyścić urządzenie i akcesoria wewnętrzne szmatką i letnią wodą.
- Po czyszczeniu przetrzeć czystą wodą i wytrzeć do sucha.
- Gromadzenie się kurzy na skraplaczy zwiększa zużycie energii. Dlatego też co najmniej raz w roku należy dokładnie czyścić skraplacz znajdujący się z tyłu urządzenia, miękkim pędzlem lub odkurzaczem.¹⁾
- Gdy całe wnętrze jest suche można ponownie włączyć urządzenie.

ROZMRAŻANIE ZAMRAŻARKI

Zamrażarka stopniowo pokrywać się będzie szronem. Należy usuwać.

Nigdy nie wolno używać ostrych, metalowych narzędzi do zeskrobwania szronu z parownika, gdyż można go uszkodzić.

Gdy warstwa lodu na wykładzinie wewnętrznej staje się bardzo gruba, należy przeprowadzić pełne rozmrożenie, jak poniżej:

- Odłączyć jednostkę od zasilania, wyciągając wtyczkę z gniazda. Wyjąć korek drenażu z wnętrza zamrażarki. Rozmrażanie zazwyczaj zajmuje kilka godzin. Aby przyspieszyć rozmrażanie należy pozostawić otwarte drzwi zamrażarki.
- W celu usunięcia wody należy umieścić pojemnik pod korkiem drenażu zewnętrznego. Wyciągnąć pokrętło drenażu.
- Obrócić pokrętło drenażu o 180 stopni. Pozwoli to na wypływ wody do pojemnika. Po zakończeniu należy wcisnąć pokrętło. Ustawić korek drenażu w pierwotnym położeniu.

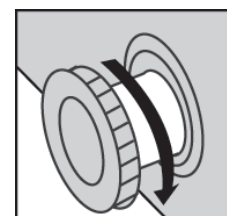
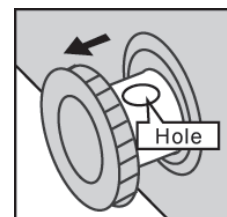

! UWAGA:

W czasie rozmrażania należy monitorować poziom wody w pojemniku pod drenażem, aby zapobiec jej przelaniu.

- Wyrzucić wnętrze zamrażarki i wetknąć wtyczkę przewodu w gniazdo zasilania.
- Ustawić pokrętło sterowania temperatury na pożądaną wartość.

¹⁾ Jeżeli skraplacz znajduje się na tylnej ścianie urządzenia.

ROZDZIAŁ 5. USUWANIE USTEREK

OSTRZEŻENIE:

Przed przystąpieniem do usuwania usterek należy odłączyć urządzenie od zasilania. Tylko wykwalifikowany elektryk lub osoba uprawniona mogą usuwać usterki, które nie są zawarte w niniejszej instrukcji.

WAŻNE:

Pewne dźwięki są typowe dla normalnej pracy urządzenia (sprężarka, cyrkulacja w układzie chłodniczym).

WYMIANA ŻARÓWKI OŚWIETLENIA

Wyłącznik żarówki LED sterowany jest grawitacyjnie gdy kąt otwarcia drzwiczek jest większy niż 30 stopni, światło zostanie włączone oraz zostanie wyłączone, gdy kąt ten będzie mniejszy niż 30 stopni.

UWAGA:

Gdy lampka nie świeci się gdy drzwiczki są otwarte, prosimy o dokonanie sprawdzenia, w krokach jak poniżej:

- Najpierw odkręcić wkręty mocujące pokrywę lampki.
- Następnie odkręcić wkręty mocujące części elektroniczne lampki
- Jako trzeci krok należy sprawdzić przewody przyłączeniowe części elektronicznych oraz przewody zasilania lampki, czy nie są poluzowane. Jeżeli są poluzowane, prosimy je dokręcić. Następnie należy sprawdzić, czy oświetlenie włącza się i wyłącza.
- Jeżeli lampka włączyła się należy zamontować osłonę lampki; jeżeli nie, prosimy dalej sprawdzać części elektroniczne pod kątem prawidłowości styku. W razie potrzeby można wymienić części elektroniczne by sprawdzić, czy lampka włącza się. Jeżeli lampka dalej nie włącza się, należy skontaktować się z personelem obsługi posprzedażowej, celem uzyskania dalszych wskazówek.

Kroki instalacji lampki oświetlenia LED

- Zamocować końcówki przyłączeniowe kabli dla części elektronicznych oraz przewody przyłączeniowe w okładzinie drzwiczek.
- Zainstalować części elektroniczne LED w okładzinie drzwiczek i przymocować wkrętami
- Zainstalować i zamocować osłonę lampki na wsporniku, aby zakończyć cały proces.

PROBLEM	MOŻLIWA PRZYCZYNA	ROZWIĄZANIE
Urządzenie nie pracuje.	Wtyczka nie jest włączona do gniazdka lub jest zbyt luźna.	Wetknąć wtyczkę do gniazda.
	Spalony lub wadliwy bezpiecznik.	Sprawdź bezpiecznik, w razie potrzeby wymieni
	Gniazdo jest uszkodzone.	Uszkodzenia zasilania musi usuwać elektryk.
Urządzenie zbyt mocno mrozi.	Nastawiona temperatura jest zbyt niska lub urządzenie pracuje na nastawie „7”.	Przekręć chwilowo regulator temperatury na cieplejsze nastawy.
Żywność nie jest dostatecznie zamrożona.	Temperatura nie jest ustawiona prawidłowo.	Prosimy przeczytać sekcje NASTAWIANIE TEMPERATURY .
	Drzwiczki były otwarte przez długi okres czasu.	Drzwiczki należy otwierać na jak najkrócej.
	W ciągu ostatnich 24 godzin umieszczoną dużą ilość ciepłej żywności.	Przekręć regulator nastawy temperatury na zimniejsze nastawy.
	Urządzenie nie jest w pobliżu źródeł ciepła.	Prosimy przeczytać sekcje LOKALIZACJA INSTALACJI .
Mocny narost szronu na uszczelce drzwiczek.	Uszczelka drzwiczek nie jest szczelna.	Ostrożnie podgrzać nieszczelny fragment uszczelki suszarką do włosów (zmniejsza nastawa). W tym samym czasie należy ręcznie kształtować uszczelkę do kształtu pierwotnego, tak aby uszczelniała.
Nietypowe hałasy.	Urządzenie nie jest wypoziomowane.	Sprawdzić i wypoziomować urządzenie.
	Urządzenie dotyka ściany lub innych obiektów.	Delikatnie przesunąć urządzenie.
	Komponent, np. rurka z boku urządzenia dotyka innej części urządzenia lub ściany.	W razie potrzeby delikatnie odgiąć komponent znajdujący się na drodze.

Jeżeli niesprawność wystąpi ponownie, należy skontaktować się z Centrum Serwisowym.

**UŽIVATELSKÝ NÁVOD
SKŘÍŇOVÁ MRAZNIČKA
KFCF 3101.1 EW / KFCF 2611.1 EW / KFCF 2501.1 EW**



www.kernau.com

KERNAU

VÁŽENÝ ZÁKAZNÍKU

Děkujeme vám za zájem o naši nabídku a gratulujeme ke správné volbě.

Naším cílem je nabízet vám vysoce jakostní výrobky, které splní vaše očekávání. Popisované zařízení bylo vyrobeno v moderních závodech a důsledně otestováno z hlediska jakosti. Tento návod byl vytvořen pro snadnější obsluhu zařízení, které je vyrobeno s použitím té nejnovější technologie zaručující důvěru a maximální výkon. Než začnete zařízení používat, přečtěte si pečlivě tento návod, protože obsahuje základní informace týkající se bezpečné instalace, údržby a obsluhy.



POZOR:

Návod obsahuje důležité informace týkající se použití a údržby zařízení, proto prosíme, abyste se pečlivě seznámili s jednoduchými instrukcemi a tyto dodržovali, což vám umožní dosažení perfektních výsledků při používání. Prosíme rovněž, abyste si tento návod uchovali na bezpečném místě, abyste jej mohli používat.

Výrobce nezodpovídá za jakékoliv majetkové škody nebo poranění osob v důsledku chybné montáže nebo nesprávného používání zařízení.

OBSAH

KAPITOLA 1. BEZPEČNOSTNÍ POKYNY	23
BEZPEČNOST DĚTÍ A RIZIKOVÝCH OSOB	23
VŠEOBECNÁ BEZPEČNOST	23
KAŽDODENNÍ POUŽÍVÁNÍ	24
OBSLUHA A ČIŠTĚNÍ	24
INSTALACE	25
SERVIS	25
ÚSPORA ENERGIE	25
OCHRANA ŽIVOTNÍHO PROSTŘEDÍ	26
OBALOVÝ MATERIÁL	26
KAPITOLA 2. VŠEOBECNÝ POPIS	27
KAPITOLA 3. INSTALACE	28
POŽADAVKY NA MÍSTO INSTALACE	29
POSTAVENÍ	29
UMÍSTĚNÍ	29
ELEKTRICKÉ PŘIPOJENÍ	29
KAPITOLA 4. KAŽDODENNÍ POUŽÍVÁNÍ	30
PRVNÍ POUŽITÍ / ČIŠTĚNÍ VNITŘKU	30
NASTAVENÍ TEPLoty	30
ELEKTRICKÉ PŘIPOJENÍ	30
NASTAVENÍ TEPLoty	30
ZAPNUTÍ A VYPNUTÍ NAPÁJENÍ	31
KONTROLKY	31
FUNKCE OBNOVENÍ	31
ALARM NESPRÁVNÉHO NASTAVENÍ TEPLoty	31
ZMRAZOVÁNÍ ČERSTVÝCH POTRAVIN	31
UCHOVÁVÁNÍ ZMRAZENÝCH POTRAVIN	31
ROZMRAZOVÁNÍ	31
TIPY A RADY / RADY PRO ZMRAZOVÁNÍ	32
KAŽDODENNÍ POUŽÍVÁNÍ	32
RADY PRO UCHOVÁVÁNÍ ZMRAZENÝCH POTRAVIN	32
ČIŠTĚNÍ	32
ROZMRAZOVÁNÍ MRAZNIČKY	33
KAPITOLA 5. ODSTRAŇOVÁNÍ PORUCH	34
VÝMĚNA ŽÁROVKY OSVĚTLENÍ	34

KAPITOLA 1. EZPEČNOSTNÍ POKYNY

V zájmu vlastní bezpečnosti a pro zajištění správného používání si před instalací, zapnutím a používáním tohoto zařízení pozorně přečtěte tento návod k použití. Aby se zabránilo nepotřebným omylům a úrazům, je velmi důležité se ujistit, že všichni uživatelé zařízení se důkladně seznámili s jeho provozem a bezpečnostními pokyny. Návod si uschovejte a zajistěte, že bude u zařízení pro pozdější nahlédnutí, případně pro další majitele zařízení v případě dalšího prodeje výrobku.

K zajištění bezpečnosti života a majetku dodržujte pokyny tohoto návodu, protože výrobce zařízení nenese odpovědnost za škody vzniklé z jeho nesprávného používání.

BEZPEČNOST DĚTÍ A RIZIKOVÝCH OSOB

- Zařízení mohou používat děti starší 8 let a také osoby se sníženými fyzickými, smyslovými nebo duševními schopnostmi, s nedostatečnými zkušenostmi a znalostmi, pokud budou pod dohledem nebo byly poučeny o bezpečném používání zařízení a pochopily z toho vyplývající nebezpečí.
- Dohlédněte na děti, aby si nehrály se zařízením.
- Čištění a údržbu nesmí provádět děti, ledaže jsou starší 8 let a jsou pod dohledem.
- Všechny obalové materiály držte mimo dosah dětí. Hrozí nebezpečí udušení.
- Pokud chcete zařízení vyhodit, odpojte zástrčku ze síťové zásuvky, odřízněte napájecí kabel (tak blízko zařízení, jak je to jen možné) a demontujte dveře. Zabráníte tomu, že děti, které by si mohly hrát se zařízením, by mohly utrpět úraz elektrickým proudem nebo by se mohly zavřít uvnitř zařízení.

VŠEOBECNÁ BEZPEČNOST

VAROVÁNÍ:

Všechny větrací otvory v krytu zařízení musí zůstat volné.

VAROVÁNÍ:

K urychlení rozmrazování nepoužívejte mechanické přístroje nebo jiné prostředky než ty, které doporučil výrobce.

VAROVÁNÍ:

Nepoškodte potrubní vedení chladicího okruhu.

VAROVÁNÍ:

Uvnitř chladicích zařízení nepoužívejte elektrické spotřebiče (např. zmrzlinové strojky), ledaže je k tomuto účelu schválil výrobce.

- Do zařízení neukládejte žádné výbušné látky, jako jsou spreje s hořlavými a hnacími plyny.
- Chladicí prostředek neboli izobutan (R 600) obsažený v zařízení je vysoce ekologický přírodní plyn, který je však lehce hořlavý.
- Při přepravě a instalaci zařízení se ujistěte, že se žádný z komponentů chladicího systému nepoškodil.
- Zabraňte zdrojům otevřeného ohně a zdrojům vznícení.
- Důkladně větrejte místnost, ve které se zařízení nachází.
- Veškeré změny technických podmínek nebo úpravy tohoto zařízení jsou nebezpečné. Mohou způsobit elektrický zkrat, požár a/nebo úraz elektrickým proudem.



VAROVÁNÍ:

Všechny elektrické části (zástrčka, napájecí kabel, turbokompresor atp.) může měnit autorizovaný servis nebo jiný kvalifikovaný servisní personál.

- Nepoužívejte prodlužovací kabely ani rozdvojky.
- Ujistěte se, že zástrčka není porušena nebo poškozena zadní stěnou zařízení. Porušená nebo poškozená zástrčka napájecího kabelu se může přehřát a způsobit požár.
- Ujistěte se, že je přístup k zástrčce napájecího kabelu.
- Netahejte za kabel.
- Pokud je síťová zásuvka uvolněná, nepřipojujte do ní zástrčku. Hrozí nebezpečí úrazu elektrickým proudem nebo požár.
- Toto zařízení je těžké. Při stěhování dávejte pozor.
- Pokud máte ruce vlhké nebo mokré, nevytahujte výrobky uchovávané v mrazničce nebo se jich nedotýkejte, protože to může způsobit odření pokožky a popáleniny/omrzliny.
- Zařízení nestavějte na místo s přímým slunečním zářením.

KAŽDODENNÍ POUŽÍVÁNÍ

- Na plastové prvky zařízení nepokládejte horké předměty.
- Neukládejte potraviny tak, aby byly natlačeny až na zadní stěnu.
- Rozmrazené potraviny znovu nezmrazujte.
- Mražené balené potraviny skladujte podle pokynů výrobce.
- Pokyny výrobce týkající se skladování potravin přesně dodržujte. Viz příslušné návody.
- Perlivé nebo šumivé nápoje neukládejte do boxu mrazničky, protože tlak vznikající v nádobce může explodovat a v následku poškodit zařízení.

OBSLUHA A ČIŠTĚNÍ

- Před provedením běžné údržby vypněte zařízení a odpojte zástrčku ze síťové zásuvky.
- K čištění nepoužívejte kovové předměty.
- K odstranění námrazy nepoužívejte žádné ostré předměty. Použijte přiloženou plastovou škrabku. Pravidelně kontrolujte odtokový žlábek mrazničky, zda se tam nehromadí kondenzát. Budeli třeba, žlábek vyčistěte.

INSTALACE

DŮLEŽITÉ:

Při elektrickém připojování dodržujte přesně pokyny uvedené na příslušných schématech.

- Zařízení vybalte a zkontrolujte, zda není případně poškozeno. Zjistíte-li poškození, nepřipojujte jej k napájení. Poškození ihned nahlase v místě nákupu zařízení. Pro takový případ si uschovejte obal.
- Před zapnutím zařízení počkejte alespoň čtyři hodiny, aby olej mohl vtéct do kompresoru.
- Zajistěte vhodnou cirkulaci vzduchu kolem zařízení, jinak se může zařízení přehřívat. Abyste dosáhli vhodné ventilace, dodržujte pokyny související s instalací.
- Tam, kde je to jen možné, umístěte distanční prvky výrobku směrem ke stěnám, abyste se nemuseli dotýkat nebo chytat horkých částí (jako kompresor nebo kondenzátor), což by mohlo způsobit popálení.
- Zařízení neinstalujte v bezprostřední blízkosti radiátorů nebo sporáků.
- Ujistěte se, že po instalaci zařízení je možný přístup k zástrčce napájecího kabelu.

SERVIS

- Všechny elektrické práce v rámci servisu musí provádět kvalifikovaný elektrikář nebo oprávněná osoba.
- Údržbu musí provádět autorizovaný servis a musí se používat pouze originální náhradní díly.

ÚSPORA ENERGIE

- Do zařízení nevkládejte horké potraviny;
- Potraviny neukládejte těsně vedle sebe, protože to ztěžuje cirkulaci vzduchu;
- Ujistěte se, že se potraviny nedotýkají zadní stěny boxu (boxů);
- Při výpadku elektrického napájení neotevírejte dveře;
- Dveře otevírejte na co nejkratší dobu;
- Dveře nenechávejte dlouho otevřené;
- Na termostatu nenastavujte příliš nízkou teplotu;
- Některé příslušenství, jako jsou šuplíky, můžete vyjmout, abyste získali větší prostor pro uchovávání a snížili spotřebu energie.

Děti ve věku od 3 do 8 let mohou ukládat a odebírat ze zařízení jídlo pokud jsou pod neustálým dohledem.

POZOR:

Při umístování zařízení se ujistěte, že napájecí kabel není zamotaný nebo poškozený.

POZOR:

Nepokládejte na zadní stranu zařízení více přenosných zásuvek nebo přenosných napájecích zdrojů.

Chcete-li se vyhnout kontaminaci potravin, dodržujte následující pravidla:

- Dlouhodobé otevření dveří může způsobit výrazné zvýšení teploty v nádobách spotřebiče.
- Pravidelně čistěte povrchy, které mohou přijít do styku s potravinami a dostupnými drenážními systémy
- Nádrže na čistou vodu, pokud nebyly použity 48 hodin; Pokud voda nebyla odebrána po dobu 5 dnů, vypláchněte vodovodní systém připojený k kanalizaci.

- Syrové maso a ryby skladujte ve vhodných nádobách v chladničce, aby se nedostaly do kontaktu s jinými potravinami a aby na ně nekapaly.
- Dvouhvězdičkové nádoby na mražené potraviny (jsou-li s nimi dodávány) jsou vhodné pro skladování částečně zmražených potravin, jakož i pro skladování nebo výrobu zmrzliny a kostek ledu.
- Nádoby s jedním, dvěma a třemi hvězdičkami (pokud jsou s nimi dodávány) nejsou vhodné pro zmrazování čerstvých potravin.
- Pokud necháte spotřebič delší dobu prázdný, vypněte jej, odmrazte, vyčistěte, vysušte a nechte dvířka otevřená, aby se v zařízení zabránilo tvorbě plísni.

POZOR:

Při používání, údržbě a likvidaci zařízení věnujte pozornost symbolu, který je podobný symbolu vlevo, který je umístěn na zadní straně zařízení (zadní kryt nebo kompresor) a je označen žlutě nebo oranžově. Toto je symbol označující nebezpečí požáru. V potrubí kompresoru a chladiva se nacházejí hořlavé materiály. Během používání, servisu a likvidace držte mimo zdroje zapálení.

OCHRANA ŽIVOTNÍHO PROSTŘEDÍ

Toto zařízení neobsahuje v chladicím okruhu a izolačním materiálu plyn poško zující ozon. Zařízení nelikvidujte společně s domácím odpadem. Izolační pěna obsahuje lehce hořlavý plyn; zařízení zlikvidujte v souladu s místními předpisy. V žádném případě nesmíte poškodit oběh chladicího prostředku, zejména tepelný výměník na zadní straně spotřebiče. Materiály použité v tomto zařízení, které jsou označeny symbolem , jsou recyklovatelné.

Tento symbol na výrobku nebo jeho obalu znamená, že tento výrobek nepatří do normálního domovního odpadu, ale je nutné jej odevzdat do sběrného dvora k recyklaci elektrických a elektronických přístrojů. Dodržením postupu správné likvidace tohoto výrobku chráníte životní prostředí a zdraví svých spoluobčanů. Nesprávnou likvidací výrobku poškozujete životní prostředí i zdraví. Další informace o recyklaci tohoto výrobku získáte u místních orgánů, v podniku pro odvoz odpadů nebo v obchodě, ve kterém jste tento výrobek zakoupili.

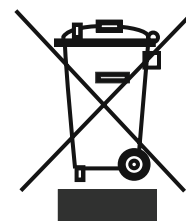

OBALOVÝ MATERIÁL

Materiál označený tímto symbolem  je recyklovatelný. Obal odložte do vhodného kontejneru za účelem další recyklace.

Likvidace zařízení:

1. Odpojte zástrčku od síťové zásuvky.
2. Uřízněte napájecí kabel a odstraňte zařízení.

KAPITOLA 2. VŠEOBECNÝ POPIS

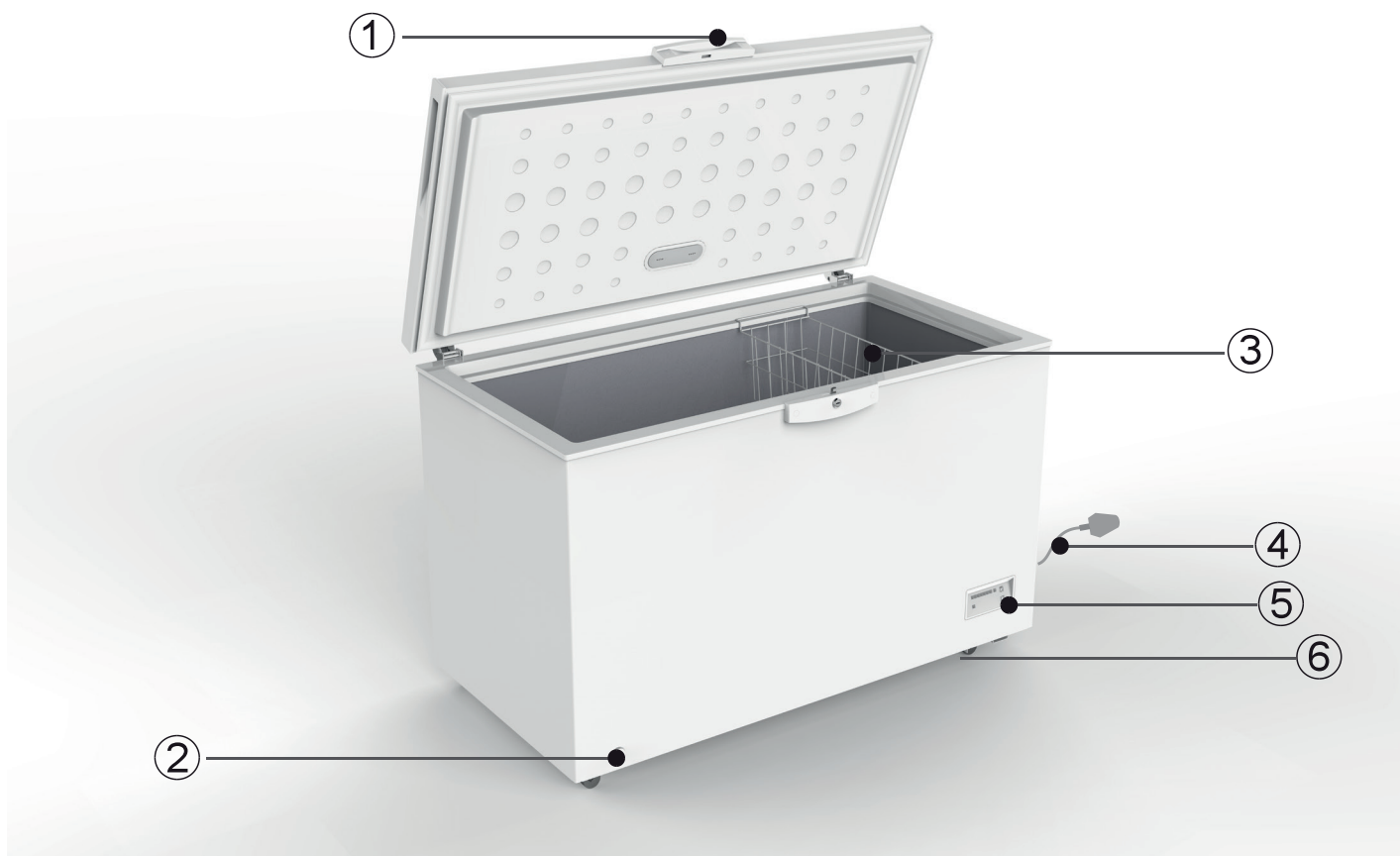

1. Madlo dvířka
2. Uzávěr výpusti vody z mrazícího prostoru
3. Koš (v závislosti na modelu výrobku)
4. Přívodní kabel
5. Ovládací panel
6. Nožky na kolečkách

! POZOR:

Obrázek výše má pouze ilustrační charakter. Skutečný vzhled zařízení se může lišit.

KAPITOLA 3. INSTALACE

Montáž vnějšího držadla dveří (pokud je).

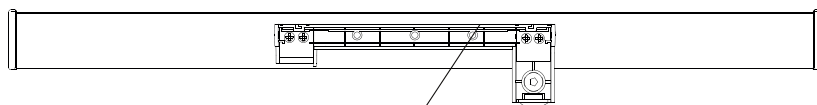

②



Krok 1

Připravte si 4 šrouby (1) a základnu držadla (2), které jsou v plastovém sáčku s příslušenstvím. Upevněte základnu rukojeti (2) šrouby (4).

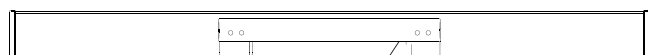

③

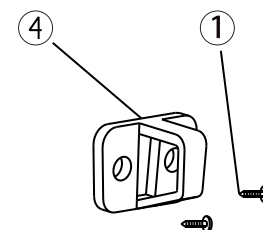

Krok 2

Umístěte základnu (3) držadla na základnu držadla (2), dokud neuslyšíte cvaknutí.

Krok 3

Zašroubujte blokovací západku (4) na přední stěně mrazničky pomocí dalších šroubů (1).

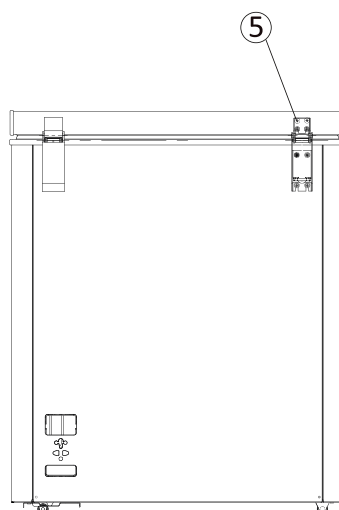
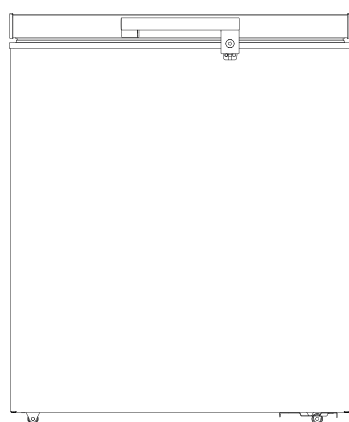

⑤

! POZNÁMKY:

Pokud pojistná podložka nedrží po namontování držadla, vyšroubujte šroub s kulatou hlavou 5 nacházející se na zadní straně dveří a seřídte nastavení dveří nahoře a dole. Pak opět zašroubujte šrouby připevňující držadlo.

POŽADAVKY NA MÍSTO INSTALACE

D oporúčují se níže uvedené hodnoty.

Vzdálenosti kolem mrazničky.

Boční stěny - 10 cm

Zadní stěna - 10 cm

Horní kryt - 70 cm

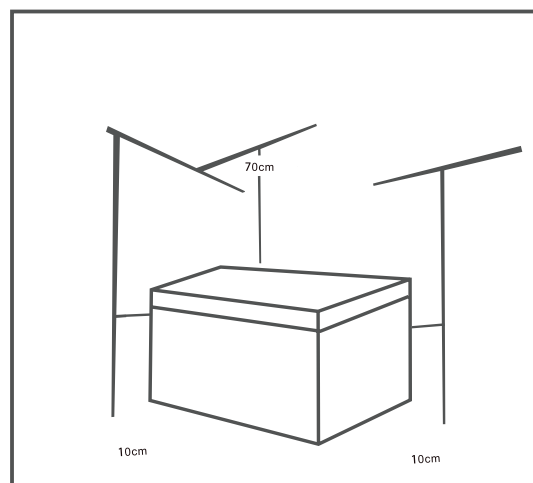

POSTAVENÍ

Zařízení instalujte v místnosti, kde teplota prostředí odpovídá klimatické třídě uvedené na výkonovém štítku zařízení.

KLIMATICKÁ TŘÍDA	TEPLOTA PR OSTŘEDÍ
SN	10 až 32 (°C)
N	16 až 32 (°C)
ST	16 až 38 (°C)
T	16 až 43 (°C)

UMÍSTĚNÍ

Zařízení instalujte v bezpečné vzdálenosti od zdrojů tepla, jako jsou radiátory, bojler, přímé sluneční světlo atp. Ze zadní strany zařízení zajistěte dostatečný oběh vzduchu. Pro zajištění optimálního provozu, pokud zařízení stojí pod přesahem stěny, musí být minimální vzdálenost mezi horním krytem zařízení a přesahem stěny alespoň 100 mm. Avšak ideální by bylo, pokud by zařízení mohlo stát mimo přesah stěny. Přesné vyrovnaní do roviny proveďte pomocí nastavitelných nožek, které se montují do základny zařízení.

VAROVÁNÍ:

Zařízení musí být odpojitelné od sítě; zástrčka zařízení musí zůstat přístupná i po instalaci.

ELEKTRICKÉ PŘIPOJENÍ

Před připojením zařízení k síťové zásuvce zkontrolujte, zda napětí a frekvence uvedené na typovém štítku jsou shodné s parametry sítě. Zařízení musí být uzemněno. Napájecí kabel je k tomuto účelu vybaven příslušným kontaktem. Pokud zásuvka domácí sítě není uzemněna, připojte zařízení k samostatnému zemnicímu vodiči, po konzultaci s kvalifikovaným elektrikářem. Výrobce odmítá veškerou odpovědnost v případě, že tato bezpečnostní opatření nejsou dodržována.

Zařízení odpovídá následujícím směrnici EHS.

KAPITOLA 4. KAŽDODENNÍ POUŽÍVÁNÍ

PRVNÍ POUŽITÍ/ČIŠTĚNÍ VNITŘKU

Před prvním použitím zařízení umyjte vnitřní prostor vlažnou vodou a neutrálním mýdlem, abyste odstranili pach nového výrobku, a pak pečlivě osušte.

DŮLEŽITÉ:

Nepoužívejte žádné čisticí prostředky nebo brusné pasty, protože mohou poškodit povrch.

NASTAVENÍ TEPLoty

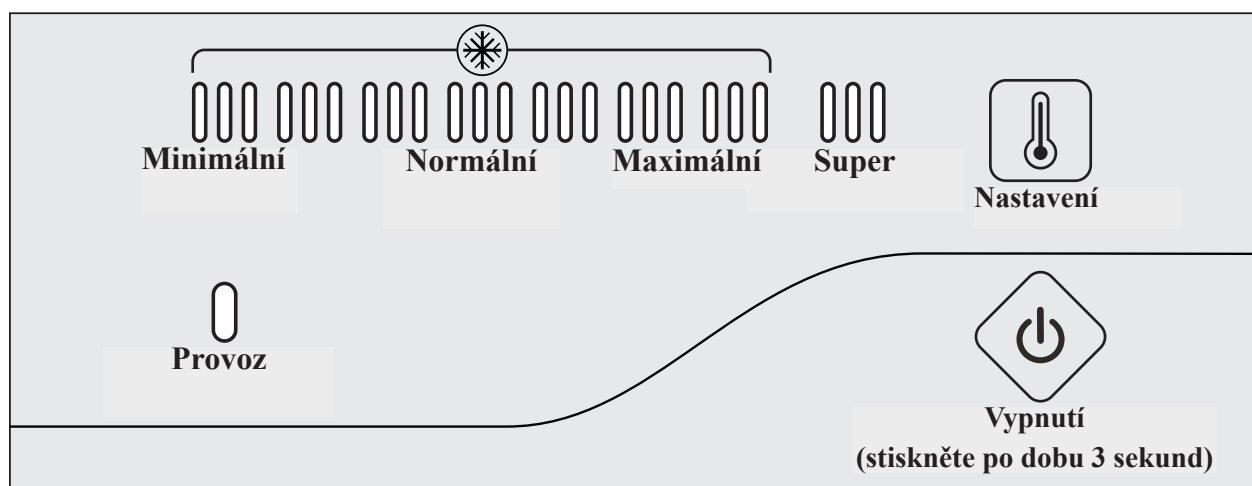

ELEKTRICKÉ PŘIHOJENÍ

Po připojení zařízení k napájení všechny LED kontrolky probliknou. Pak se zařízení vrátí do provozního režimu, který byl nastaven před výpadkem elektrického napájení.

NASTAVENÍ TEPLoty

Nastavení:

Stisknutím tlačítka „SET“ přejdete do režimu nastavení teploty. Po každém stisknutí se bude sloupec ukazatele teploty přesouvat na stupnici nahoru. Nastavení probíhá cyklicky. Teplota na stupnici může růst od MIN do MAX. MAX na stupnici znamená nejnižší teplotu. Teplota se nastavuje automaticky po uplynutí 5 sekund od posledního stisknutí tlačítka.

Super zmrazování

Postupně stlačujte tlačítko „SET“, až přejdete do režimu „SUPER“ zmrazování, po MAX na stupnici, takto sloupcový ukazatel na levé straně zhasne a rozsvítí se ukazatel „SUPER“. Tento režim se nastaví automaticky po uplynutí 5 sekund od posledního stisknutí tlačítka.

Kompresor bude pracovat v režimu „SUPER“ zmrazování.

Pokud provoz v režimu „SUPER“ bude trvat 52 hodin a nebude v této době ručně vypnut, pak systém automaticky ukončí provoz v tomto režimu a vrátí se do provozu s teplotou na stupnici 5.

ZAPNUTÍ A VYPNUTÍ NAPÁJENÍ

Pokud zařízení pracuje, pak pro vypnutí stiskněte tlačítko „ON/OFF“ na 3 sekundy.

Pokud zařízení nepracuje, pak pro zapnutí stiskněte tlačítko „ON/OFF“ na 3 sekundy.

KONTROLKY

- Kontrolka teploty (světlemodrá): Pro nastavení teploty od MIN po MAX na stupnici. MAX je nejstudenější.
- Kontrolka Super zmrazování (světlemodrá): Zapnuta = v režimu „SUPER“, kontrolka zhasne = výstup z režimu „SUPER“.
- Kontrolka provozu (světlezelená): Zapnuta = kompresor pracuje, zhasne = kompresor vypnutý.
- Za 30 minut po ukončení poslední činnosti se kontrolky přepnou do režimu úsporného podsvícení.

FUNKCE OBNOVENÍ

Po výpadku napájecího napětí se zařízení automaticky vrátí do režimu nastaveného před výpadkem.

ALARM NESPRÁVNÉHO NASTAVENÍ TEPLoty

Při rozpojení nebo zkratu snímače teploty bude blikat jako chybová zpráva sloupec ukazatele teploty zleva doprava každé 0,5 sekundy.

ZMRAZOVÁNÍ ČERSTVÝCH POTRAVIN

- Mraznička je vhodná pro zmrazování čerstvých potravin a dlouhodobé skladování hluboce zmrazených potravin.
- Čerstvé potraviny, které chcete zmrazit, umístěte na dno boxu.
- Maximální množství potravin, které může být zmrazeno během 24 hodin, je uvedeno na výkonovém štítku.
- Proces zmrazování trvá 24 hodin. Během této doby nepřidávejte do mrazničky další potraviny ke zmrazení.

UCHOVÁVÁNÍ ZMRAZENÝCH POTRAVIN

Při prvním zprovoznění nebo po delším vypnutí zařízení. Před vložením výrobků do boxu zapněte zařízení a nechte jej pracovat alespoň 2 hodiny, při maximální teplotě mrazení.



DŮLEŽITÉ:

V případě nechtěného rozmrazení, například při výpadku napájecího napětí delšího, než je uveden v technickém listu, pro „čas růstu teploty (rising time)“, potraviny rychle spotřebujte nebo ihned uvařte a pak opět zmrazte (po uvaření).

ROZMRAZOVÁNÍ

Hluboce zmrazené nebo zmrazené potraviny před použitím rozmrazte v chladničce nebo při pokojové teplotě, v závislosti na tom, kolik máte času na provedení této činnosti.

Malé kousky můžete vařit dokonce ve zmrazeném stavu, ihned po vyjmutí z mrazničky. Avšak v tomto případě vaření bude trvat déle.

TIPY A RADY / RADY PRO ZMRAZOVÁNÍ

Za účelem urychlení většiny procesů zmrazení uvádíme níže několik užitečných tipů:

- Maximální množství potravin, které může být zmrazeno do 24 hodin, je uvedeno na výkonovém štítku.
- Proces zmrazení trvá 24 hodin, v této době nekladějte do zařízení další potraviny.
- Zmrazujte pouze čerstvé a očištěné potraviny prvotřídní kvality.
- Potraviny rozdělte na malé porce, aby je bylo možné rychle a dobře rozmrazit, tak, aby bylo možné rozmrazovat pouze takové množství potravin, jaké potřebujete.
- Potraviny zabalte do hliníkové nebo polyetylenové fólie a ujistěte se, že okraje obalu těsně přiléhají.
- Zabraňte tomu, aby se čerstvé, nezmrazené potraviny dotýkaly již zmrazených potravin, zabráníte tak růstu teploty zmrazených potravin.

KAŽDODENNÍ POUŽÍVÁNÍ

- Netučné potraviny se uchovávají lépe a déle než tučné; sůl zkracuje dobu uchovávání potravin.
- Vodní zmrzlina sněžená ihned po vyjmutí z mrazničky mohou způsobit omrzliny.
- Doporučujeme, abyste si na každý balíček napsali datum zmrazení, umožní to jejich snadné vytahování z mrazničky, protože jinak mohou popálit kůži.
- Doporučujeme, abyste si na každý balíček napsali datum zmrazení, umožní to vést evidenci doby uchovávání.

RADY PRO UCHOVÁVÁNÍ ZMRAZENÝCH POTRAVIN

Pro dosažení nejvyššího výkonu zařízení:

- Zkontrolujte, že zmrazené potraviny byly správně skladovány v obchodě.
- Zmrazené potraviny přeneste pokud možno v co nejkratší době z obchodu do mrazničky.
- Dveře neotevírejte příliš často nebo je nenechávejte otevřené delší dobu, než je to nutné.
- Po rozmrazení se potraviny rychle kazí a nelze je znovu zmrazovat.
- Nepřekračujte dobu skladování uvedenou výrobcem potravin.

UMÍSTĚTE RŮZNÁ JÍDLA DO RŮZNÝCH MRAZNIČEK PODLE TABULKY NÍŽE:

Mrazák shora:	<ul style="list-style-type: none"> • Potravinářské výrobky pro dlouhodobé skladování. • Syrové maso, drůbež, ryby, zmrazená zelenina, hranolky, zmrzlina, zmrazené ovoce, zmrazené pečivo.
---------------	--------------------------------------------------------------------------------------------------------------------------------------------------------------------------------------------------------------------

ČIŠTĚNÍ

Z hygienických důvodů pravidelně čistěte vnitřek zařízení a vnitřní příslušenství.



VAROVÁNÍ:

Při čištění nesmí být zařízení připojeno k napájení. Nebezpečí úra zu elektrickým proudem! Dříve než začnete čistit, vypněte zařízení a vyjměte zástrčku kabelu ze síťové zásuvky nebo zapněte přerušovač obvodu anebo vypněte pojistku. Zařízení nikdy nečistěte parním čističem. Vlhkost se může srážet na elektrických částech. Horká pára může poškodit plastové prvky. Zařízení důkladně osušte před opětovným uvedením do provozu.

DŮLEŽITÉ:

Éterické oleje a organická rozpouštědla mohou poškodit plastové části, např. citronová šťáva nebo pomerančová šťáva, kyselina máslová, čisticí přípravek s obsahem kyseliny octové.

- Zabraňte styku se součástmi tohoto zařízení.
- Nepoužívejte žádné brusné pasty.
- Z mrazničky vyjměte potraviny. Uchovávejte je zakryté na chladném místě.
- Zařízení vypněte a vytáhněte zástrčku kabelu ze síťové zásuvky nebo zapněte přerušovač obvodu anebo vypněte pojistku.
- Zařízení a vnitřní příslušenství čistěte hadříkem a vlažnou vodou. Po vyčištění otřete čerstvou vodou a utřete do sucha.
- Usazování prachu na kondenzátoru zvyšuje spotřebu energie. Proto také alespoň jednou za rok důkladně vyčistěte kondenzátor na zadní straně zařízení měkkým štětcem nebo vysavačem.¹⁾
- Když je celý vnitřek suchý, můžete uvést zařízení do provozu.

ROZMRAZOVÁNÍ MRAZNIČKY

V mrazničce se postupně tvoří námraza. Je třeba ji odstranit.

K odstranění námrazy z výparníku nikdy nepoužívejte ostré kovové nástroje, protože jej můžete poškodit.

Když je vrstva ledu na vnitřních stranách příliš silná, zařízení úplně rozmrazte, jako níže:

- Zařízení odpojte od napájení vytažením zástrčky ze zásuvky. Vytáhněte zátku žlábků z vnitřku mrazničky. Rozmrazování obvykle trvá několik hodin. Abyste urychlili rozmrazování, nechte otevřené dveře mrazničky.
- Abyste vypustili kondenzát, vložte nádobu pod otvor odtokového žlábků. Potáhněte knoflík žlábků.
- Otočte knoflík o 180 stupňů. Umožní to odtok vody do nádoby. Po ukončení stiskněte kolečko. Zátku žlábků nastavte do původní polohy.

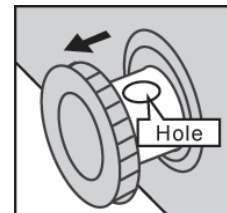

UPOZORNĚNÍ:

Při rozmrazování sledujte hladinu vody v nádobě pod žlábkem, aby nepřetekla.

- Vnitřek mrazničky utřete a vložte zástrčku kabelu do síťové zásuvky.
- Nastavte regulátor ovládání teploty na požadovanou hodnotu.

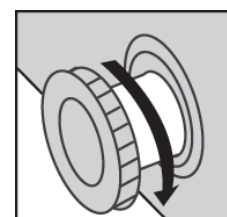

¹⁾ Pokud se kondenzátor nachází na zadní stěně zařízení.

KAPITOLA 5. ODSTRAŇOVÁNÍ PORUCH

VAROVÁNÍ:

Dříve než začnete odstraňovat poruchu, odpojte zařízení od napájení. Poruchy, které nejsou uvedeny v tomto návodu, může odstraňovat pouze kvalifikovaný elektrikář nebo oprávněná osoba.

DŮLEŽITÉ:

Některé zvuky jsou zcela běžné pro normální provoz (kompresor, cirkulace vzduchu v chladicím oběhu).

VÝMĚNA ŽÁROVKY OSVĚTLENÍ

Vypínač LED žárovky je gravitační, když je úhel otevření dveří větší než 30 stupňů, světlo se zapne nebo vypne, když je tento úhel menší než 30 stupňů.

POZNÁMKA:

Pokud nesvítí světlo při otevřených dveřích, proveďte kontrolu v níže popsaných krocích::

- Nejprve vyšroubujte šroubky připevňující kryt světla.
- Pak vyšroubujte šroubky připevňující elektronické části světla.
- Jako třetí krok proveďte kontrolu připojovacích vodičů a elektronických součástí a napájecích vodičů napájení světla, zda nejsou uvolněny. Pokud jsou uvolněny, utáhněte je. Pak zkontrolujte, zda se osvětlení zapíná a vypíná. Pokud se světlo rozsvítilo, namontujte kryt světla; pokud ne, kontrolujte dále elektronické části, zda mají správný kontakt. Budeli třeba, vyměňte elektronické části, a zkontrolujte, zda se světlo rozsvítí nebo nerozsvítí. Pokud světlo nadále nesvítí, kontaktujte pracovníky poprodejního servisu, abyste získali další pokyny.

Postup instalace LED žárovky osvětlení

- Připevněte připojovací koncovky kabelů pro elektronické součásti a připojovací vodiče v obložení dveří.
- Namontujte LED elektronické součásti v obložení dveří a připevněte šroubky.
- Namontujte a připevněte kryt světla na konzolu, abyste ukončili celý postup.

PPROBLÉM	MOŽNÁ PŘÍČINA	ŘEŠENÍ
Zařízení nepracuje	Zástrčka není vložena do zásuvky nebo je uvolněná.	Zástrčku vložte do zásuvky.
	Spálená nebo vadná pojistka.	Zkontrolujte pojistku a budeli třeba, vyměňte ji.
	Zásuvka je poškozena.	Poškození napájení musí odstranit elektrikář.
Zařízení příliš silně mrazí.	Nastavení teploty je příliš nízké nebo zařízení pracuje s nastavením "7".	Otočte dočasně regulátor teploty na teplejší nastavení.
Potraviny nejsou dostatečně zmrazeny.	Teplota není správně nastavena.	Přečtěte si kapitolu Počáteční nastavení teploty.
	Dveře byly otevřeny příliš dlouho.	Dveře otevírejte na co nejkratší dobu.
	Během posledních 24 hodin bylo do mrazničky vloženo mnoho teplých potravin.	Otočte regulátor nastavení teploty na studenější nastavení.
	Zařízení se nachází blízko tepelných zdrojů.	Přečtěte si kapitolu Umístění a instalace.
Silný nárůst námrazy na dveřním těsnění.	Těsnění dveří netěsní.	Opatrně ohřejte netěsný úsek těsnění fénem (studenější nastavení). Ve stejné době ručně tvarujte těsnění do původního tvaru, tak aby těsnilo.
Atypické zvuky.	Zařízení není ustaveno do roviny.	Zařízení zkontrolujte a ustavte do roviny.
	Zařízení se dotýká stěny nebo jiných předmětů.	Zařízení nepatrně přesuňte.
	Komponent, např. trubka z boku zařízení, se dotýká jiné části zařízení nebo stěny.	Budeli třeba, jemně odehněte překážející komponent.

Pokud se porucha opět vyskytne, kontaktujte odborný servis.

KERNAU

www.kernau.com