

INSTRUKCJA OBSŁUGI I INSTALACJI PŁYTY CERAMICZNEJ – KHC 6411



www.kernau.com

KERNAU



SZANOWNY KLIENCIE,

Staliście się Państwo użytkownikami najnowszej generacji płyty kuchennej typu KHC 6411. Płyta ta została zaprojektowana i wykonana specjalnie z myślą o spełnieniu Państwa oczekiwań i z pewnością będzie stanowić integralną część nowocześnie wyposażonej kuchni. Zastosowane w niej nowoczesne rozwiązania konstrukcyjne oraz użycie najnowszej technologii produkcji zapewniają jej wysoką funkcjonalność i estetykę.

W celu jak najlepszego wykorzystania swojego urządzenia, radzimy uważnie przeczytać poniższe informacje i zachować je na później do wglądu.

Życzymy satysfakcji i zadowolenia z wyboru płyty marki KERNAU.

KERNAU

SPIS TREŚCI

Bezpieczeństwo.....	3
Obsługa urządzenia.....	3
Środki ostrożności.....	4
Środki ostrożności w przypadku awarii urządzenia.....	5
Opis urządzenia.....	5
Panel kontrolny.....	6
Obsługa urządzenia.....	6
Uruchomienie urządzenia.....	7
Porady dotyczące gotowania.....	9
Konserwacja i czyszczenie.....	10
Co robić w przypadku problemów?.....	10
Instrukcje dotyczące instalacji.....	11
Montaż - Instalacja.....	11
Podłączenie elektryczne.....	12
Podłączenie płyty.....	13
Usuwanie zużytych urządzeń.....	14

BEZPIECZEŃSTWO

- Rozpakuj wszystkie materiały.
- Instalację i połączenie urządzenia należy zlecić wyłącznie wykwalifikowanemu specjalście. Producent nie ponosi odpowiedzialności za uszkodzenia spowodowane błędami zabudowy lub podłączenia.
- Przed użyciem urządzenie należy odpowiednio wyposażyć i zainstalować w segmencie kuchennym oraz na zaadaptowanej i zatwierdzonej powierzchni roboczej.
- Niniejsze urządzenie gospodarstwa domowego jest przeznaczone wyłącznie do gotowania żywności, i nie może służyć do innych zastosowań domowych, handlowych i przemysłowych.
- Usuń z powierzchni szkła ceramicznego wszelkie etykiety i naklejki.
- Nie wolno poddawać urządzenia żadnym zmianom ani modyfikacjom.
- Płyty kuchennej nie należy używać, jako urządzenia wolnostojącego ani jako powierzchni roboczej.
- Urządzenie musi zostać uziemione i podłączone zgodnie z obowiązującymi normami.
- Do podłączenia nie wolno stosować przedłużacza.
- Urządzenia nie można instalować nad zmywarką do naczyń ani nad suszarką do prania: para wodna może uszkodzić urządzenia elektroniczne.

UWAGA

Niebezpieczeństwo pożaru: zabrania się przechowywania na płycie kuchennej jakichkolwiek przedmiotów.

OBSŁUGA URZĄDZENIA

- Po użyciu płyty wyłącz pola grzewcze.
- Należy szczególnie uważać podczas gotowania z zastosowaniem tłuszczu lub oleju, gdyż są one łatwopalne.
- Zachowaj ostrożność, aby nie poparzyć się podczas lub po użyciu urządzenia, gdyż nagrzewa się ono podczas pracy.
- Upewnij się, że żaden kabel ani inne urządzenie stałe lub ruchome nie dotyka powierzchni szklanej lub gorącego naczynia.
- W pobliżu podłączonego urządzenia, nie wolno umieszczać przedmiotów magnetycznych (np. kart kredytowych, dyskietek, kalkulatorów).
- Na powierzchni płyty nie wolno umieszczać żadnych przedmiotów metalowych (noże, widelce, łyżki, pokrywki itp.) z wyjątkiem naczyń do gotowania.
- W razie przypadkowego włączenia lub pod wpływem ciepła resztkowego mogą

się one rozgrzać, stopić lub nawet spalić.

- Nigdy nie przykrywaj urządzenia ścierką lub folią ochronną. Może stać się ona bardzo gorąca i zapalić się.
- Urządzenie to może być użytkowane przez dzieci poniżej 8. roku życia oraz osoby o ograniczonej sprawności fizycznej, sensorycznej lub psychicznej, lub o braku doświadczenia i wiedzy w użytkowaniu urządzenia, pod warunkiem, że znajdują się one pod opieką lub zostały poinstruowane na temat korzystania z urządzenia przez osobę odpowiedzialną za ich bezpieczeństwo i rozumieją one ryzyko korzystania z urządzenia.
- Należy zadbać o to, aby dzieci nie bawiły się urządzeniem.
- Czyszczenie i konserwacja urządzenia nie powinna być dokonywana przez dzieci pozostawione bez nadzoru dorosłych.

ŚRODKI OSTROŻNOŚCI

- Urządzenia nie są przeznaczone do obsługi za pomocą zewnętrznego stopera lub oddzielnego systemu zdalnego sterowania.
- Szorstkie powierzchnie spodu patelni lub uszkodzone garnki (nieemaliowane garnki żeliwne) mogą spowodować uszkodzenie szkła ceramicznego.
- Piasek lub inne materiały o właściwościach ściernych mogą spowodować uszkodzenie szkła ceramicznego.
- Unikaj upuszczenia przedmiotów, nawet niewielkich, na powierzchnię wtroceramiczną.
- Nie wolno uderzać szklanych krawędzi naczyńiami.
- Upewnij się, że wentylacja urządzenia działa zgodnie z instrukcją producenta.
- Nie umieszczaj i nie pozostawiaj pustych naczyń na płycie wtroceramicznej.
- Cukier, tworzywa sztuczne lub folie aluminiowe nie mogą zetknąć się z polami grzewczymi, gdyż podczas schładzania mogą powodować pęknięcia lub inne zmiany szkła wtroceramicznego. W takim wypadku należy wyłączyć urządzenie i natychmiast usunąć je z gorącego pola grzewczego (zachowaj ostrożność, aby się nie poparzyć).
- Nigdy nie umieszczaj gorących naczyń na panelu kontrolnym.
- Jeśli pod wbudowanym urządzeniem znajduje się szuflada, upewnij się, że przestrzeń pomiędzy zawartością szuflady a dolną częścią urządzenia jest wystarczająco duża (2 cm). Jest to niezbędne do zapewnienia prawidłowej wentylacji.
- Nigdy nie umieszczaj żadnych przedmiotów łatwopalnych (np. środków w sprayu) w szufladach znajdujących się pod płytą wtroceramiczną. Ewentualne szuflady na sztuce muszą być odporne na ciepło.

- Upewnij się, że naczynie jest zawsze umieszczone na środku pola grzewczego. Spód naczynia musi zakrywać jak największy obszar pola grzewczego.
- W przypadku osób z wszczepionym rozrusznikiem serca, pole magnetyczne urządzenia może mieć wpływ na funkcjonowanie rozrusznika. Zalecamy zasięgnięcie informacji u sprzedawcy lub konsultacji u lekarza.
- Nie należy stosować naczyń z aluminium lub tworzywa sztucznego, bowiem mogą one stopić się na gorących polach grzewczych.
- Jeśli przewód zasilający jest uszkodzony, musi zostać wymieniony na kabel lub zestaw specjalny, dostępny u producenta lub w jego dziale obsługi posprzedażnej.
- NIGDY nie gaś ognia na płycie za pomocą wody. Należy wyłączyć urządzenie, a następnie przykryć płomień na przykład pokrywką lub kocem gaśniczym.
- Urządzenie to może być użytkowane przez dzieci poniżej 8. roku życia oraz osoby o ograniczonej sprawności fizycznej, sensorycznej lub psychicznej, lub o braku doświadczenia i wiedzy w użytkowaniu urządzenia, pod warunkiem, że znajdują się one pod opieką lub zostały poinstruowane na temat korzystania z urządzenia przez osobę odpowiedzialną za ich bezpieczeństwo i rozumieją one ryzyko korzystania z urządzenia.

ŚRODKI OSTROŻNOŚCI W PRZYPADKU AWARII URZĄDZENIA

- W przypadku zauważenia usterki należy niezwłocznie wyłączyć urządzenie oraz odciąć zasilanie.
- Jeśli szkło ceramiczne jest pęknięte lub spękane, należy wyjąć wtyczkę z gniazdka i skontaktować się z serwisem.
- Naprawa musi być wykonana przez specjalistów. Nie należy otwierać urządzenia samodzielnie.

OSTRZEŻENIE

Jeśli powierzchnia jest pęknięta, należy wyłączyć urządzenie, aby uniknąć możliwości porażenia prądem elektrycznym.

OPIS URZĄDZENIA

Dane techniczne

Typ	KHC 6411
Łączna moc	6000 W
Zużycie energii modułów grzewczych EC_{hob}^*	180.7 Wh/kg
Strefa gotowania z przodu po lewej	Ø 190 mm
Moc nominalna	1800 W
Naczynia do gotowania standaryzowane kategoria *	B
Zużycie energii EC_{CW}^*	191.3 Wh/kg
Strefa gotowania z tyłu po lewej	Ø 155 mm
Moc nominalna	1200 W
Naczynia do gotowania standaryzowane kategoria *	A
Zużycie energii EC_{CW}^*	173.8 Wh/kg
Strefa gotowania z tyłu po prawej	Ø 190 mm
Moc nominalna	1800 W
Naczynia do gotowania standaryzowane kategoria *	C
Zużycie energii EC_{CW}^*	183.9 Wh/kg
Strefa gotowania z przodu po prawej	Ø 155 mm
Moc nominalna	1200 W
Naczynia do gotowania standaryzowane kategoria *	A
Zużycie energii EC_{CW}^*	• Wh/kg

*Obliczone na podstawie metody do badań cech funkcjonalnych (EN 60350-2)

PANEL KONTROLNY

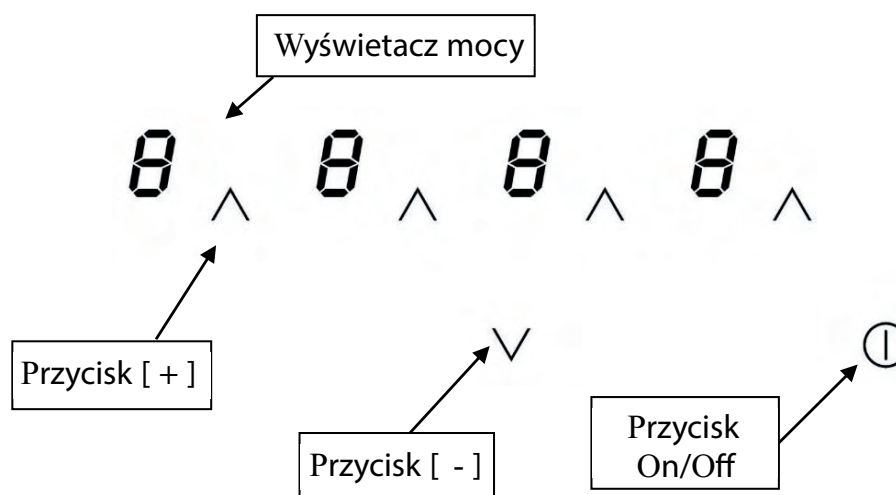

OBSŁUGA URZĄDZENIA

Przyciski dotykowe

Twoja płyta ceramiczna wyposażona jest w sterowanie elektroniczne z przyciskami dotykowymi. Gdy palec naciska przycisk, staje się aktywne odpowiednie polecenie. Aktywacja ta zostaje potwierdzona przez lampkę kontrolną, literę lub liczbę na wyświetlaczu i/lub dźwięk „beep”. Należy przytrzymywać jednocześnie tylko jedną ikonę na panelu sterowania.

Wyświetlacz

Wyświetlacz	Oznaczenie	Funkcja
0	Zero	Pole grzewcze jest aktywne
1...9	Poziom mocy	Wybór poziomu mocy gotowania
A	Przyśpieszenie nagrzewania	Gotowanie automatyczne
E	Komunikat o błędzie	Usterka układów elektroniki
H	Ciepło resztkowe	Pole grzewcze jest gorące
L	Blokowanie	Panel kontrolny jest zablokowany



URUCHOMIENIE URZĄDZENIA

Przed użyciem nowej płyty kuchennej

Oczyść płytę wilgotną szmatką, a następnie dokładnie osusz jej powierzchnię. Nie stosuj detergentów, mogą one bowiem spowodować pojawienie się niebieskawych smug na szklanej powierzchni.

Włączenie

Włączenie / wyłączenie płyty kuchennej

Czynność	Panel kontrolny	Wyświetlacz
Włączenie	nacisnąć przycisk []	4x [0]
Wyłączenie	nacisnąć przycisk []	nic lub [H]

Włączenie / wyłączenie pola grzewczego

Czynność	Panel kontrolny	Wyświetlacz
Wybór pola	Nacisnąć przycisk wyboru	Włączenie wyświetlacza
Zwiększenie mocy	Nacisnąć przycisk [+]	Symbol od [1] do [9]
Zmniejszenie mocy	Nacisnąć przycisk [-]	Symbol od [9] do [1]
Wyłączenie	Nacisnąć jednocześnie [+] i [-] lub nacisnąć przycisk [-]	Symbol [0] lub [H]

Jeśli w ciągu 20 sekund nie zostanie wykonana żadna czynność, to urządzenie przejdzie w stan czuwania.

Wskaźnik ciepła resztkowego

Po wyłączeniu pola grzewczego jest ono nadal gorące, a wyświetlacz pokazuje [H].

Symbol [H] znika, gdy pola grzewcze wystygną i mogą być bezpiecznie dotykane. Nie wolno dotykać pól grzewczych, gdy wskaźnik ciepła resztkowego jest włączony. Nie należy również umieszczać na nich żadnych przedmiotów wrażliwych na ciepło. Istnieje niebezpieczeństwo poparzenia i pożaru.

Gotowanie automatyczne

Wszystkie pola grzewcze wyposażone są w automatyczne urządzenie gotujące “stop and go”. Pole grzewcze uruchamia się na pewien czas przy pełnym zakresie mocy, następnie moc automatycznie zmniejsza się do wstępnie wybranego poziomu.

Włączenie

Czynność	Panel kontrolny	Wyświetlacz
Wybór pola	Nacisnąć przycisk wyboru	[0]
Ustawienie pełnej mocy	Nacisnąć przycisk [+]	[1] do [9]
Gotowanie automatyczne	nacisnąć ponownie przycisk [+]	[9] miga razem z [A]
Wybór poziomu mocy	nacisnąć przycisk [-]	[9] przechodzi w [8], [7]...
(na przykład, « 7 »)	nacisnąć przycisk wyboru	[7] miga razem z [A]

Wyłączenie gotowania automatycznego

Czynność	Panel kontrolny	Wyświetlacz
Wybór pola	Nacisnąć przycisk wyboru	[7] miga razem z [A]
Wybór poziomu mocy	nacisnąć przycisk [-] lub [+]	Wybrany poziom

Blokowanie panelu kontrolnego

Aby uniknąć modyfikowania ustawień pól grzewczych, w szczególności podczas czyszczenia, możliwe jest zablokowanie panelu kontrolnego (z wyjątkiem przycisku On/Off [①])

Blokowanie:

<u>Czynność</u>	<u>Panel kontrolny</u>	<u>Wyświetlacz</u>
Rozpoczęcie	nacisnąć przycisk [①]	[0]
Blokowanie pyty	nacisnąć jednocześnie przycisk [-] i [+] z lewej strony, z przodu ponownie nacisnąć przycisk wyboru	Bez zmian [L]

Odblokowanie:

<u>Czynność</u>	<u>Panel kontrolny</u>	<u>Wyświetlacz</u>
Rozpoczęcie	nacisnąć przycisk [①]	[L]
W ciągu 5 sekund od rozpoczęcia: Odblokowanie płyty	nacisnąć jednocześnie przycisk [-] i [+] z lewej strony, z przodu ponownie nacisnąć przycisk [-]	[0] Brak światełek na wyświetlaczach

PORADY DOTYCZĄCE GOTOWANIA

Przykłady ustawień mocy (poniższe wartości są orientacyjne)

1 do 2	Topienie, odgrzewanie	Sosy, masło, czekolada, żelatyna, potrawy przygotowane wcześniej
2 do 3	Podgotowywanie, odmrażanie	Ryż, budyń, syrop cukrowy Suszone warzywa, ryby, mrożonki
3 do 4	Gotowanie na parze	Warzywa, ryby, mięso
4 do 5	Gotowanie w wodzie	Ziemniaki, zupy, makarony, świeże warzywa
6 do 7	Gotowanie średnio intensywne, duszenie	Mięso, wątróbka, jajka, parówki
7 do 8	Gotowanie	Ziemniaki, placki ziemniaczane, wafle
9	Smażenie, prażenie, gotowanie wody	Steki, omlety, dania smażone, woda

KONSERWACJA I CZYSZCZENIE

- Przed czyszczeniem należy wyłączyć urządzenie.
- Nie należy myć płyty, jeśli szkło jest gorące, gdyż istnieje ryzyko poparzenia się.
- Usunąć niewielkie zabrudzenia wilgotną ściereczką z dodatkiem płynu do mycia naczyń rozpuszczonego w niewielkiej ilości wody. Następnie przemyć powierzchnię zimną wodą i dokładnie osuszyć powierzchnię.
- Należy zdecydowanie unikać detergentów i przyborów do czyszczenia o silnych właściwościach żrących i ściernych, które mogą powodować zarysowania.
- Nie stosować nigdy urządzeń parowych lub ciśnieniowych.
- Nie używać żadnych przedmiotów, które mogą zarysować szkło ceramiczne.
- Upewnić się, że naczynie jest suche i czyste. Upewnić się, że żadne drobinki lub pył nie znajdują się na powierzchni płyty lub na naczyniu. Przesuwanie szorstkich rondli spowoduje zarysowanie powierzchni.
- Należy natychmiast usuwać plamy z cukru, dżemu, galarety itp. Pomoże to zapobiegać uszkodzeniom powierzchni.
- Czyszczenie i konserwacja urządzenia nie powinna być dokonywana przez dzieci pozostawione bez nadzoru dorosłych.

CO ROBIĆ W PRZYPADKU PROBLEMÓW?

Płyta lub pole grzewcze nie włączają się.

- Płyta jest nieprawidłowo podłączona do sieci elektrycznej.

Na panelu kontrolnym wyświetlane jest [L].

- Patrz rozdział “Blokowanie panelu kontrolnego”.

Na panelu kontrolnym wyświetlane jest [E].

- Wezwać serwis.

Jedno lub wszystkie pola grzewcze są wyłączone.

- Zadziałał system bezpieczeństwa.
- Zapomniano wyłączyć pole grzewcze przez długi okres czasu.
- Zasłonięto jeden lub więcej przycisków dotykowych.

Na panelu kontrolnym wyświetlane jest [Er03].

- Na przyciskach znajduje się jakiś przedmiot lub ciecz. Symbol zniknie jak tylko przycisk zostanie zwolniony lub oczyszczony.

Na panelu kontrolnym wyświetlane jest [ER21].

- Płyta jest przegrzana, należy poczekać na jej ostygnięcie, a następnie włączyć ją ponownie.

Na panelu kontrolnym wyświetlane jest [U400], [Er25] lub [U4].

- Płyta nie jest podłączona do sieci. Sprawdzić podłączenie i podłączyć ponownie płytę.

Jeżeli któryś z powyższych symboli nadal jest wyświetlany, należy wezwać serwis.

INSTRUKCJE DOTYCZĄCE INSTALACJI

Instalacja jest w wyłącznej gestii specjalistów. Instalator zobowiązany jest do przestrzegania przepisów prawnych i norm obowiązujących w danym kraju.

Sposób przyklejania uszczelki:

Uszczelka dostarczona razem z płytą pozwala na uniknięcie przeciekania płynów do szafki. Jej instalację należy wykonać starannie i zgodnie z poniższym rysunkiem.

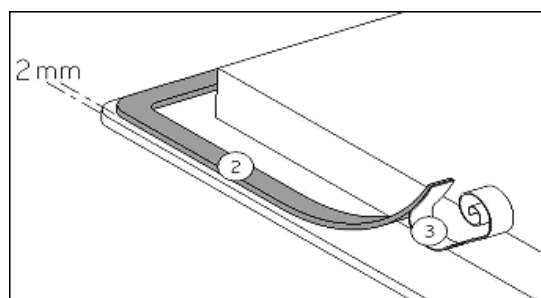

Po usunięciu warstwy ochronnej (3), przykleić uszczelkę (2) dwa milimetry od zewnętrznej krawędzi szkła.

MONTAŻ – INSTALACJA

Wymiary wycięcia są następujące:

Odniesienie	Wycięcie
KHC 6411	560 x 490 mm

- Upewnij się, że odległość między płytą kuchenną a ścianą lub bokami wynosi 50 mm.
- Płyty posiadają klasyfikację „Y” odnośnie ochrony cieplnej. Idealnie płyta powinna być zainstalowana z dużą ilością miejsca po obu bokach. Z tyłu płyty może

znajdować się ściana, a z boku wysoki element zabudowy lub ściana, ale z drugiej strony płyty element obudowy lub przegroda nie mogą być wyższe niż kuchenka.

- Mebel lub obudowa, na której płyta ma być zamontowana, jak również krawędzie mebli, powłoki laminowane i klej stosowany do przytwierdzania, muszą być odporne na działanie temperatur do 100°C.
- Listwy ściennie na krawędziach muszą być termoodporne.
- Nie instalować płyty kuchennej nad piekarnikiem bez wentylacji lub nad zmywarką do naczyń.
- Zapewnić odstęp 20 mm pod dolną częścią obudowy płyty, aby umożliwić właściwy przepływ powietrza dla urządzenia elektronicznego.
- Jeśli pod płytą znajduje się szuflada, należy unikać wkładania do niej łatwopalnych przedmiotów (np. substancji w sprayu) lub przedmiotów nie odpornych na wysokie temperatury.
- Materiały, które są często używane do wykonania blatów kuchennych rozszerzają się pod wpływem działania wody. Aby zabezpieczyć krawędź wycięcia, należy nałożyć warstwę lakieru lub specjalnego uszczelnacza. Ze szczególną starannością należy założyć samoprzylepne złącze dostarczone wraz z płytą, aby zapobiec jakimkolwiek wyciekom do wnętrza mebla stanowiącego podparcie. Uszczelka ta zagwarantuje prawidłowe uszczelnienie, jeśli stosowana będzie w połączeniu z gładką powierzchnią blatu.
- Bezpieczna odległość między płytą a okapem kuchennym umieszczonym powyżej musi być zgodna z zaleceniami producenta okapu. W przypadku braku instrukcji należy zachować minimalną odległość 760 mm.

PODŁĄCZENIE ELEKTRYCZNE

- Instalację niniejszego urządzenia oraz podłączenie go do sieci elektrycznej powinny być powierzone wykwalifikowanemu elektrykowi.
- Po zainstalowaniu urządzenia należy zabezpieczyć części będące pod napięciem.
- Dane niezbędne dla wykonania podłączenia znajdują się na naklejkach umieszczonych na obudowie płyty w pobliżu listwy przyłączeniowej.
- Podłączenie do sieci musi być wykonane przy użyciu gniazdka z uziemieniem lub poprzez wyłącznik wielobiegunowy z minimalnym rozwarciem styków 3 mm.
- Obwód elektryczny musi być oddzielony od sieci przy pomocy odpowiednich urządzeń, na przykład: wyłączników, bezpieczników lub styczników.
- Jeśli urządzenie nie jest wyposażone w łatwo dostępną wtyczkę, to zgodnie z przepisami w instalacji muszą być zamontowane wyłączniki.
- Przewód doprowadzający musi być umieszczony tak, aby nie dotykał gorących części płyty.

- Zawsze podłączyć przewód uziemiający.
- Stosować się do schematu połączeń.
- Listwa przyłączeniowa umieszczona jest pod spodem w tylnej części obudowy płyty. Aby otworzyć pokrywę użyć średniej wielkości śrubokręta. Umieścić w szczelinie i otworzyć pokrywę.

UWAGA

Niniejsze urządzenie musi być podłączone wyłącznie do sieci 230 V~ 50/60 Hz.

Zasilanie	Podłączenie	Średnica kabla	Kabel	Bezpiecznik
230V~ 50/60Hz	1 faza + N	3 x 2,5 mm ²	H 05 VV - F H 05 RR - F	25 A *
400V~ 50/60Hz	2 fazy + N	4 x 1,5 mm ²	H 05 VV - F H 05 RR - F	16 A *

(*) obliczono przy współczynniku jednoczesności zgodnie z normą EN 60335-2-6

PODŁĄCZENIE PŁYTY

Jednofazowe 230V~1P+N

Podłączyć uziemienie do zacisku “earth”, punkt neutralny N do zacisku N, fazę L1 do jednego z zacisków L1.

Ostrzeżenie

Należy sprawdzić, czy kable są prawidłowo podłączone i dokręcone.

Nie ponosimy odpowiedzialności za jakiegokolwiek zdarzenia powstałe w efekcie nieprawidłowego podłączenia ani skutki używania nieuziemionego lub wadliwie uziemionego urządzenia.

USUWANIE ZUŻYTYCH URZĄDZEŃ

Po zakończeniu okresu użytkowania nie wolno wyrzucać produktu do odpadów komunalnych. Należy go oddać do punktu zbiórki i recyklingu urządzeń elektrycznych i elektronicznych. Informuje o tym symbol, umieszczony na produkcie, w instrukcji obsługi lub na opakowaniu. Zastosowane w urządzeniu tworzywa nadają się do powtórnego użycia zgodnie z ich oznaczeniem. Dzięki powtórnemu użyciu, wykorzystaniu materiałów lub innym formom wykorzystania zużytych urządzeń, wnoszą Państwo istotny wkład w ochronę środowiska. Informacji o właściwym punkcie usuwania zużytych urządzeń udzieli Państwu administracja gminna.

USUWANIE ZUŻYTYCH URZĄDZEŃ

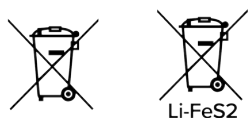

Rys. A Rys. B

To urządzenie zostało zaprojektowane i wykonane z materiałów oraz komponentów wysokiej jakości, które nadają się do ponownego wykorzystania.

Symbol przekreślonego kontenera na odpady umieszczony na wyrobie (Rys. A.) oznacza, że produkt podlega selektywnej zbiórce zgodnie z postanowieniami Dyrektywy Parlamentu Europejskiego i Rady 2012/19/UE. Jeżeli na wyrobie umieszczony jest symbol przekreślonego kontenera na odpady (Rys. B) oznacza, że produkt zawiera baterie, które podlegają selektywnej zbiórce z postanowieniami Dyrektywy Parlamentu Europejskiego i Rady 2006/66/WE. Takie oznakowanie informuje, że sprzęt elektryczny i elektroniczny oraz baterie (jeżeli występują) po okresie użytkowania, nie mogą być wyrzucone wraz z innymi odpadami pochodzącymi z gospodarstwa domowego.

Użytkownik jest zobowiązany do oddania zużytego sprzętu i baterii (jeżeli występują) prowadzącym punkty zbiórki zużytego sprzętu elektrycznego i elektronicznego oraz baterii (jeżeli występują). Prowadzący zbieranie takich odpadów, w tym zbierający zużyty sprzęt, prowadzący zakłady przetwarzania, dystrybutorzy (sklepy), prowadzący punkty selektywnego zbierania odpadów komunalnych (gminne jednostki) oraz inne jednostki określone ustawowo tworzą odpowiedni system umożliwiający oddanie tego sprzętu.

Prawidłowa utylizacja zużytego sprzętu oraz baterii (jeżeli występują) przyczynia się do uniknięcia szkodliwych dla zdrowia i środowiska konsekwencji, wynikających z możliwości obecności w sprzęcie i bateriach składników niebezpiecznych oraz niewłaściwego składowania i przetwarzania takiego sprzętu i baterii. Gospodarstwo domowe spełnia ważną rolę w przyczynianiu się do ponownego użycia i odzysku, w tym recyklingu, zużytego sprzętu, na tym etapie kształtuje się postawy, które wpływają na zachowanie wspólnego dobra jakim jest czyste środowisko naturalne. Gospodarstwa domowe są także jednym z większych użytkowników drobnego sprzętu i racjonalne gospodarowanie nim na tym etapie wpływa na odzyskiwanie surowców wtórnych.

W przypadku niewłaściwej utylizacji tego produktu mogą zostać nałożone kary zgodnie z ustawodawstwem krajowym.

Jeżeli urządzenie posiada zamek, należy go zdemontować dla bezpieczeństwa, wszystkich osób mogących mieć późniejszą styczność z urządzeniem.

Niektóre lodówki i zamrażarki posiadają materiał izolacyjny oraz ciecz chłodniczą z CFC. Dlatego też należy zachować ostrożność, by nie zanieczyścić środowiska, gdy pozbywasz się swojej starej lodówki.

NÁVOD K OBSLUZE A INSTALACI KERAMICKÉ DESKY KHC 6411



www.kernau.com

KERNAU



VÁŽENÍ ZÁKAZNÍCI,

Děkujeme Vám za to, že jste si vybrali naši keramickou desku.

Pro co nejlepší využívání Vašeho zařízení Vám doporučujeme pozorně si přečíst následující informace a uschovat je pro pozdější použití.

KERNAU

OBSAH

BEZPEČNOST.....	16
POPIS ZAŘÍZENÍ.....	18
OBSLUHA ZAŘÍZENÍ.....	18
ZPROVOZNĚNÍ ZAŘÍZENÍ.....	19
RADY OHLEDNĚ VAŘENÍ.....	21
ÚDRŽBA A ČIŠTĚNÍ.....	21
CO DĚLAT V PŘÍPADĚ PROBLÉMŮ?.....	22
NÁVODY PRO INSTALACI.....	23
OCHRANA ŽIVOTNÍHO PROSTŘEDÍ.....	26

BEZPEČNOST

Bezpečnostní opatření před použitím

- Rozbalit všechny materiály.
- Instalaci a připojení zařízení svěřte výhradně kvalifikovanému odborníkovi. Výrobce nenese zodpovědnost za poškození způsobená chybným zabudováním nebo připojením.
- Před použitím je třeba zařízení vhodně vybavit a nainstalovat v kuchyňské lince a na upravené a schválené pracovní ploše.
- Toto zařízení pro domácnost je určeno výhradně pro vaření potravin a nemůže být použito pro jiné domácí, obchodní a průmyslové použití.
- Odstraňte z povrchu keramického skla veškeré etikety a nálepky.
- Zařízení nesmí být nijak pozměňováno ani upravováno.
- Varnou desku nelze používat jako volně stojící zařízení ani jako pracovní plochu.
- Zařízení musí být uzemněno a připojeno v souladu s platnými normami.
- K připojení nelze používat prodlužovací kabel.
- Zařízení nelze instalovat nad myčkou nádobí ani nad sušičkou prádla: vodní pára může poškodit elektronická zařízení.

OBSLUHA ZAŘÍZENÍ

- Po použití vypněte varné zóny.
- Dávejte pozor během vaření s použitím tuku nebo oleje, protože může snadno dojít k jejich vznícení.
- Dávejte pozor, abyste se nepopálili během nebo po používání zařízení.
- Ujistěte se, zda se žádný kabel ani jiné stacionární nebo mobilní zařízení nedotýká skleněného povrchu nebo horké nádoby.
- Poblíž připojeného zařízení nesmí být umíst'ovány magnetické předměty (např. kreditní karty, diskety, kalkulačky).
- Na skleněném povrchu neumist'ujte žádné kovové předměty s výjimkou nádob na vaření. V případě náhodného zapnutí nebo vlivem zbytkového tepla se tyto předměty mohou ohřát, roztavit nebo dokonce spálit.
- Nikdy nezakrývejte zařízení utěrkou nebo ochrannou folií. Může se velmi nahřát a vznítit se.
- Tento spotřebič mohou používat děti starší 8 let nebo osoby s omezenými tělesnými, duševními nebo vjemovými schopnostmi, s nedostatečnou zkušeností a znalostí používání spotřebiče, pod podmínkou, že nad nimi vykonává dozor nebo je ohledně používání spotřebiče instruovala osoba odpovědná za jejich bezpečnost a že tyto osoby chápou riziko používání spotřebiče.
- Je třeba dbát na to, aby si se zařízením nehrály děti.

- Kovové předměty, jako jsou nože, vidličky, lžice a pokličky nesmí být pokládány na povrchu varné desky, protože se mohou velmi nahřát.

BEZPEČNOSTNÍ OPATŘENÍ PRO ZAMEZENÍ POŠKOZENÍ ZAŘÍZENÍ

- Drsné povrchy spodku pánve nebo poškozené hrnce (neemailované litinové hrnce) mohou vést k poškození keramického skla.
- Písek nebo jiné materiály s abrazivními vlastnostmi mohou vést k poškození keramického skla.
- Vyhněte se upuštění předmětů – dokonce i malých – na vitrokeramický povrch.
- Do skleněných hran nesmíte narážet nádobami.
- Ujistěte se, že ventilace zařízení funguje v souladu s návodem výrobce.
- Na vitokeramické desce nepokládejte nebo nenechávejte prázdné nádoby.
- Cukr, umělé hmoty nebo hliníkové fólie se nemohou stýkat s varnými zónami. Během ochlazování mohou způsobit praskliny nebo jiné změny vitrokeramického skla; vypněte zařízení a okamžitě je odstraňte z horké varné zóny (dávejte pozor, abyste se nepopálili).
- Nikdy nepokládejte horké nádoby na kontrolní panel.
- Pokud se pod zabudovaným zařízením nachází šuplík, ujistěte se, že prostor mezi obsahem šuplíku a spodní částí zařízení je dostatečně velký (2 cm). Je to nezbytné pro zajištění správné ventilace.
- V šuplících nacházejících se pod vitrokeramickou deskou nikdy neskladujte hořlavé předměty (např. preparáty ve spreji). Všechny šuplíky na příbory musí být odolné vůči teple.

Bezpečnostní opatření v případě poruchy zařízení

- V případě zjištění závady vypněte zařízení a vypněte napájení.
- Pokud je keramické sklo prasklé nebo popraskané, je třeba vytáhnout zástrčku ze zásuvky a kontaktovat servis.
- Opravu musí provést odborníci. Neotvírejte zařízení sami.

VAROVÁNÍ

- Pokud je povrch prasklý, vypněte zařízení, abyste se vyhnuli možnosti úrazu elektrickým proudem.
- Pokud je napájecí vedení poškozeno, musí být vyměněno na kabel nebo speciální sadu dostupnou u výrobce nebo v jeho oddělení pro poprodejní servis.

Jiná bezpečnostní opatření

- Ujistěte se, zda je nádoba vždy umístěna ve středu varné zóny. Spodek nádoby musí pokrývat co největší plochu varné zóny.

- V případě osob s implantovaným kardiostimulátorem může mít magnetické pole zařízení vliv na fungování kardiostimulátoru. Doporučujeme se informovat u prodejce nebo konzultovat lékaře.
- Nepoužívejte nádoby z hliníku nebo umělých hmot, ty se totiž mohou roztavit na horkých varných zónách.
- Tento spotřebič mohou používat děti starší 8 let nebo osoby s omezenými tělesnými, duševními nebo vjemovými schopnostmi, s nedostatečnou zkušeností a znalostí používání spotřebiče, pod podmínkou, že nad nimi vykonává dozor nebo je ohledně používání spotřebiče instruovala osoba odpovědná za jejich bezpečnost a že tyto osoby chápou riziko používání spotřebiče.

POPIS ZAŘÍZENÍ

Technické údaje

Typ	KHC 6411
Celkový výkon	6000 W
Spotřeba energie topných modulů EC_{hob}^*	180,7 Wh/kg
Přední levá varná zóna	
Nominální výkon	Ø 190 mm 1800 W
Normalizované nádoby kategorie *	B
Spotřeba energie EC_{CW}^*	191,3 Wh/kg
Zadní levá varná zóna	
Nominální výkon	Ø 155 mm 1200 W
Normalizované nádoby kategorie *	A
Spotřeba energie EC_{CW}^*	173,8 Wh/kg
Zadní pravá varná zóna	
Nominální výkon	Ø 190 mm 1800 W
Normalizované nádoby kategorie *	C
Spotřeba energie EC_{CW}^*	183, Wh/kg
Přední pravá varná zóna	
Nominální výkon	Ø 155 mm 1200 W
Normalizované nádoby kategorie *	A
Spotřeba energie EC_{CW}^*	173,8 Wh/kg

*Vypočteno na základě metody měření funkce (EN 60350-2)

KONTROLNÍ PANEL

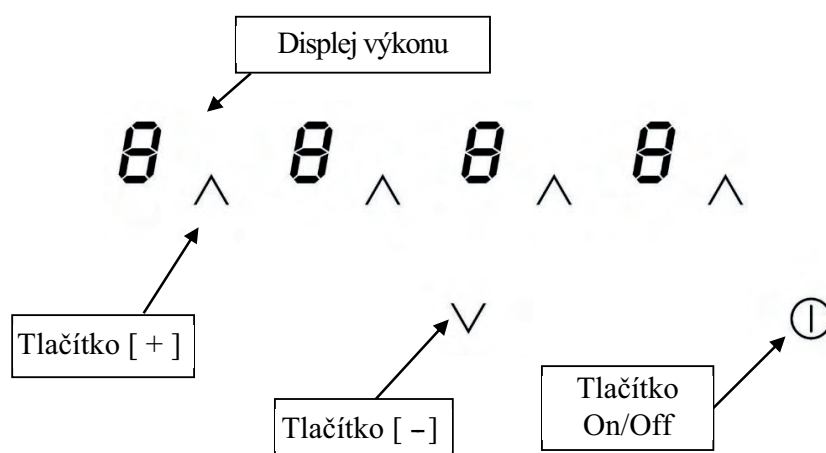

OBSLUHA ZAŘÍZENÍ

Dotyková tlačítka

Vaše keramická deska je vybavena elektronickým řízením s dotykovými tlačítky. Když se prst dotkne tlačítka, aktivuje příslušný povel. Tato aktivace je potvrzena kontrolkou, písmenem nebo číslem na displeji a/nebo zvukem „beep”. Současně lze mačkat pouze jedno tlačítko.

Displej

Displej	Označení	Funkce
0	Nula	Varná zóna je aktivní
1...9	Úroveň výkonu	Volba úrovně topného výkonu
A	Urychlení nahřívání	Automatické vaření
E	Chybové hlášení	Závada elektronických soustav
H	Zbytkové teplo	Varná zóna je ho
L	Blokace	Kontrolní panel je zablokován



ZPROVOZNĚNÍ ZAŘÍZENÍ

Před použitím nové varné desky

Očistěte desku vlhkým hadříkem a následně důkladně osušte její povrch. Nepoužívejte detergenty, po jejich použití se totiž mohou objevovat šmouhy na skleněném povrchu.

Zapnutí

Zapnutí / Vypnutí varné desky

Činnost	Kontrolní panel	Displej
Zapnutí	zmáčkněte tlačítko []	4x [0]
Vypnutí	zmáčkněte tlačítko []	nic neb [H]

Zapnutí / Vypnutí varné zóny

Činnost	Kontrolní panel	Displej
Volba zóny	zmáčkněte tlačítko volby	zapnutí displeje
Zvýšení výkonu	zmáčkněte tlačítko [+]	[1] až [9]
Snížení výkonu	zmáčkněte tlačítko [-]	[9] až [1]
Vypnutí	zmáčkněte současně [+] a [-] nebo zmáčkněte tlačítko [-]	[0] nebo [H]

Ukazatel zbytkového tepla

Po vypnutí varné zóny jsou varné zóny stále horké a displej ukazuje [H].

Symbol [H] mizí, pokud se lze varných zón bezpečně dotknout.

Pokud je ukazatel zbytkového tepla zapnutý, nedotýkejte se varných zón ani na nich nepokládejte žádné předměty, které jsou citlivé na působení tepla. Existuje nebezpečí popálení a požáru.

Automatické vaření

Všechny varné zóny jsou vybaveny automatickým vařicím zařízením “go and stop”. Varné zóny jsou spouštěny na určitou dobu s plným rozsahem výkonu, následně se výkon automaticky snižuje na vstupně zvolenou úroveň.

Zapnutí:

Činnost	Kontrolní panel	Displej
Volba zóny	zmáčkněte tlačítko volby	[0]
Nastavení plného výkonu	zmáčkněte tlačítko [+]	[1] až [9]
Automatické vaření	opět zmáčkněte tlačítko [+]	[9] bliká současně s [A]
Volba úrovně výkonu	zmáčkněte tlačítko [-]	[9] se mění na [8], [7]...
(například, « 7 »)	zmáčkněte tlačítko volby	[7] bliká současně s [A]

Vypnutí automatického vaření:

Činnost	Kontrolní panel	Displej
Volba zóny	zmáčkněte tlačítko volby	[7] bliká současně s [A]
Volba úrovně výkonu	zmáčkněte tlačítko [-] nebo [+]	Zvolená úroveň

Blokování kontrolního panelu

Pokud se chcete vyhnout upravování nastavení varných zón, obzvláště při čištění, můžete zablokovat kontrolní panel s výjimkou tlačítka On/Off []

Blokace:

<u>Činnost</u>	<u>Kontrolní panel</u>	<u>Wyświetlacz</u>
Zahájení	zmáčkněte tlačítko []	[0]
Blokace desky	Zmáčkněte současně tlačítko [-] a [+] vlevo, vpředu opět zmáčkněte tlačítko volby	Beze změn [L]

Odblokování:

<u>Činnost</u>	<u>Kontrolní panel</u>	<u>Wyświetlacz</u>
Zahájení	zmáčkněte tlačítko [Ⓛ]	[L]
Během 5 vteřin od zahájení: Odblokování desky	zmáčkněte současně tlačítko [-] a [+] vlevo, vpředu opět zmáčkněte tlačítko [-]	[0] Chybí světélka na displejích

RADY OHLEDNĚ VAŘENÍ

Příklady nastavení výkonu
(následující hodnoty jsou orientační)

1 až 2	Roztávání, ohřívání	Omáčky, máslo, čokoláda, želatina, dříve připravená jídla
2 až 3	Vstupní vaření, rozmrazování	Rýže, pudink, cukrový sirup Sušená zelenina, ryby, mražené potraviny
3 až 4	Vaření na páře	Zelenina, ryby, maso
4 až 5	Vaření ve vodě	Brambory, polévky, těstoviny, čerstvá zelenina
6 až 7	Středně intenzivní vaření, dušení	Maso, játra, vejce, párky
7 až 8	Vaření	Brambory, bramborové placky, vafle
9	Smažení, pražení, přivádění vody k varu	Steaky, omelety, smažená jídla, voda

ÚDRŽBA A ČIŠTĚNÍ

Před zahájením čištění vypněte zařízení.

Nemyjte desku, pokud je sklo horké: existuje zde riziko vzniku popálenin.

- Odstraňte menší nečistoty vlhkým hadříkem s přidáním saponátu na nádobí rozpuštěného v malém množství vody. Následně omyjte povrch studenou vodou a důkladně ho osušte.
- Rozhodně se vyhněte detergentům a čistícím prostředkům se silnými žíravými a abrazivními vlastnostmi, které mohou způsobit poškrábání.

- Nikdy nepoužívejte parní nebo tlaková zařízení.
- Nepoužívejte žádné předměty, které mohou poškrábat keramické sklo.
- Ujistěte se, zda je nádoba suchá a čistá. Ujistěte se, zda se na povrchu desky nebo na nádobě nenacházejí žádné drobky nebo prach. Posouvání drsných rendlíků způsobuje poškrábání povrchu.
- Je třeba okamžitě odstraňovat skvrny od cukru, džemu, želé atp. Pomůže to předcházet poškození povrchu.

CO DĚLAT V PŘÍPADĚ PROBLÉMŮ?

Deska nebo varné zóny se nezapínají:

- Deska je nesprávně připojena k elektrické síti.
- Zafungovala pojistka.
- Dotyková tlačítka jsou pokryta tukem nebo vodou.
- Na kontrolním panelu je umístěn nějaký předmět.

Na kontrolním panelu se zobrazuje [E]:

- Kontaktujte servis.

Na kontrolním panelu se zobrazuje [L]:

- Viz kapitola “Blokování kontrolního panelu”.

Jedna nebo všechny varné zóny jsou vypnuté:

- Zafungoval bezpečnostní systém.
- Někdo zapomněl na dlouhou dobu vypnout varnou zónu.
- Bylo přikryto jedno nebo více dotykových tlačítek.

Na kontrolním panelu se zobrazuje [Er03]:

- Na tlačítcích se nachází nějaký předmět nebo tekutina. Symbol zmizí, jakmile bude tlačítko uvolněno nebo vyčištěno.

Na kontrolním panelu se zobrazuje [ER21]:

- Deska je přehřátá, musíte počkat až vychladne a následně ji zapnout znovu.

Na kontrolním panelu se zobrazuje [U400], [Er25] nebo [U4]:

- Deska není připojena k síti. Zkontrolujte připojení a desku opět připojte.

**Pokud se některý z předchozích symbolů zobrazuje i nadále,
je třeba kontaktovat servis.**

NÁVODY PRO INSTALACI

Instalací se zabývají výhradně odborníci.

Instalatér je povinen dodržovat právní předpisy a normy platné v dané zemi.

Způsob nalepení těsnění:

Těsnění dodané společně s deskou umožňuje zabránit pronikání kapalin do skříňky. Jeho instalaci je třeba provést pečlivě a v souladu s následujícím obrázkem.

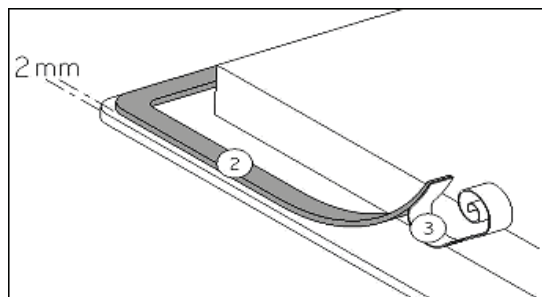

Po odstranění ochranné vrstvy (3), nalepte těsnění (2) dva milimetry od vnější hrany skla.

MONTÁŽ – INSTALACE:

- Rozměry výřezu jsou následující:

Platí pro	Výřez
KHC 6411	560 x 490 mm

- Ujistěte se, zda vzdálenost mezi varnou deskou a stěnou nebo bočními stranami činí 50 mm.
- Desky se vyznačují klasifikací „Y” z hlediska tepelné ochrany. V ideální situaci by deska měla být instalována s velkým množstvím místa po obou stranách. V zadu se může nacházet stěna a na jedné straně vysoký prvek zástavby nebo stěna. Na druhé straně ale prvek zástavby nebo přepážka nemůže být vyšší než vaříč.
- Nábytek nebo zástavba, v které má být deska namontována, a také hrany nábytku, laminované povlaky a lepidlo použité pro upevnění musí být odolné vůči působení teplot do 100°C.
- Nástěnné lišty na hranách musí být teplovzdorné.
- Neinstalujte varnou desku nad troubou bez ventilace nebo nad myčkou nádobí.
- Zajistěte mezeru 20 mm pod spodní částí krytu desky, aby byl možný vhodný průtok vzduchu pro elektronické zařízení.

- Pokud se pod deskou nachází šuplík, neskladujte v něm hořlavé předměty (např. látky ve spreji) nebo předměty, které nejsou odolné vůči vysokým teplotám.
- Materiály, které jsou často používány při výrobě kuchyňských linek často vlivem vody bobtnají. Pro zajištění hran výřezu naneste vrstvu laku nebo speciálního utěšňovače. Obzvláště pečlivě naneste samolepící spoj dodaný společně s deskou, který zamezuje jakýmkoliv průsakům dovnitř nábytku, který bude desku podpírat. Toto těsnění zaručuje správné utěsnění, pokud je aplikováno ve spojení s hladkým povrchem pracovní plochy.
- Bezpečná vzdálenost mezi deskou a digestoří, která je nad ní umístěna, musí být v souladu s pokyny výrobce digestoře. V případě, že návod chybí, je třeba dodržet minimální vzdálenost 760 mm.

ELEKTRICKÉ PŘIPOJENÍ

- Instalaci tohoto zařízení a jeho připojení k elektrické síti je třeba svěřit kvalifikovanému elektrikáři.
- Po nainstalování zajistěte zabezpečení součástí, které jsou pod napětím.
- Údaje nezbytné pro provedení připojení se nacházejí na nálepkách umístěných na krytu desky poblíž připojovací lišty.
- Připojení k síti musí být provedeno pomocí zásuvky s uzemněním nebo skrze více-pólový jistič s minimální vzdáleností 3 mm mezi rozpojenými kontakty.
- Elektrický obvod musí být oddělen od sítě pomocí vhodných zařízení, například: vypínačů, jističů nebo stykačů.
- Pokud zařízení není vybaveno snadno dostupnou zástrčkou, pak musí být v instalaci v souladu s předpisy namontovány vypínače.
- Přívodové vedení musí být umístěno tak, aby se nedotýkalo horkých součástí desky.

Varování!

Toto zařízení musí být připojeno výhradně k síti 230 V ~ 50/60 Hz. Vždy musí být připojen zemnicí vodič. Postupujte podle elektrického schématu. Připojovací lišta je umístěna vespod, v zadní části krytu desky. Pro otevření krytu použijte středně velký šroubovák. Umístěte ve štěrbině a otevřete kryt.

Napájení	Připojení	Průměr kabelu	Kabel	Pojistka
230V~ 50/60Hz	1 fáze + N	3 x 2,5 mm ²	H 05 VV - F H 05 RR - F	25 A *
400V~ 50/60Hz	2 fáze + N	4 x 1,5 mm ²	H 05 VV - F H 05 RR - F	16 A *

(*) vypočítáno s faktorem současnosti v souladu s normou EN 60335-2-6

Připojení desky

Jednofázové 230V~1P+N Připojit uzemnění ke svorce “earth”, neutrální bod N ke svorce N, fázi L1 k jedné ze svorek L1.

Varování!

Zkontrolujte, zda jsou kabely správně připojeny a utaženy.

Neneseme zodpovědnost za jakékoliv události vzniklé v důsledku chybného připojení nebo ty, k nimž mohlo dojít v souvislosti s používáním zařízení, které není uzemněno nebo má vadné uzemnění.

LIKVIDACE OPOTŘEBOVANÝCH ZAŘÍZENÍ



obr. A



obr. B

Toto zařízení bylo navrženo a vyrobeno z vysoce jakostních materiálů a komponent, které jsou vhodné k opakovanému využití.

Symbol přeškrtnuté popelnice umístěný na výrobku (obr. A) znamená, že výrobek musí být před odevzdáním do sběrný roztríděn v souladu s ustanoveními Směrnice Evropského parlamentu a Rady 2012/19/EU. Pokud je na výrobku umístěn symbol přeškrtnuté popelnice (obr. B), znamená to, že výrobek obsahuje baterie, které musí být před odevzdáním do sběrný vyjmuty v souladu s ustanovením Směrnice Evropského parlamentu a Rady 2006/66/ES. Taková značka informuje, že elektrická a elektronická zařízení i baterie (pokud jsou použity) nemohou být po použití zlikvidovány společně s jinými odpady pocházejícími z domácností.

Uživatel je povinen předat spotřebované zařízení a baterie (pokud jsou použity) do sběrem použitého elektrického a elektronického odpadu a baterií (pokud se vyskytují). Sběrný takových odpadů, včetně sběren opotřebovaného zařízení, provozovatelé zpracujících provozů, distributoři (obchody), provozovatelé sběren tříděných komunálních odpadů (obecní jednotky) a jiné jednotky stanovené v zákonech tvoří příslušný systém umožňující odevzdání takového zařízení.

Správná likvidace spotřebovaného zařízení a baterií (v případě použití) zabrání škodlivému působení na zdraví a životní prostředí vlivem obsahu nebezpečných látek a nesprávného skladování a zpracování takového spotřebiče. Domácnosti hrají důležitou roli při přispívání k opětovnému použití a využití, včetně recyklace spotřebovaného zařízení a v této fázi se formují základy, které mají vliv na zachování spolčených hodnot, jakým je čisté životní prostředí. Domácnosti jsou také jedním z větších uživatelů drobného zařízení a rozumné zacházení s nimi má v této fázi vliv na získávání druhotných surovin.

V případě nevhodné likvidace tohoto zařízení mohou být uloženy pokuty v souladu s lokální legislativou.

Pokud má zařízení zámek, je nutné ho pro zachování bezpečnosti všech osob, které mohou mít kontakt se zařízením, demontovat.

Některé ledničky a mrazničky mají izolační materiál a chladicí médium z CFC. Proto je nutné zachovat zvláštní opatrnost, aby nedošlo ke znečištění životního prostředí, když budete svou starou ledničku likvidovat.

BEDIENUNGSANLEITUNG KERAMIKKOCHFELD – KHC 6411



www.kernau.com



Sehr geehrte Kundin, sehr geehrter Kunde,

Wir danken Ihnen für das Vertrauen, das Sie uns gewährt haben, indem Sie unser Kochfeld gewählt haben. Um dieses Gerät kennen zu lernen, empfehlen wir Ihnen, die Gebrauchsanweisung vollständig und aufmerksam zu lesen.

Wir wünschen Ihnen viel Spaß mit diesem Gerät.

KERNAU

INHALTSVERZEICHNIS

SICHERHEIT	28
VORSICHTSMAßNAHME VOR DER INBETRIEBNAHME.....	28
ALLGEMEINE SICHERHEITSHINWEISE.....	28
SCHUTZ VOR BESCHÄDIGUNG.....	29
VORSICHTSMAßNAHMEN BEI GERÄTEAUSFALL.....	30
SCHUTZ VOR WEITEREN GEFAHREN.....	30
TECHNISCHE BESCHREIBUNG	30
BEDIENFELD.....	31
BEDIENUNG DES KOCHFELDES	31
ANZEIGE.....	31
INBETRIEBNAHME DES KOCHFELDES	31
KOCHEMPFEHLUNGEN	34
REINIGUNG UND PFLEGE	34
WAS TUN WENN	35
UMWELTSCHUTZ	36
MONTAGEHINWEISE	36
ELEKTROANSCHLUSS	37

SICHERHEIT

Vorsichtsmaßnahme vor der Inbetriebnahme

- Alle Teile der Verpackung abnehmen.
- Das Gerät darf nur von einem Elektrofachmann eingebaut und angeschlossen werden. Der Hersteller kann nicht verantwortlich gemacht werden für Schäden, die durch Fehler beim einbauen oder anschließen verursacht werden. Benutzen Sie das Gerät nur im eingebauten Zustand.
- Das Gerät darf benutzt werden nur, wenn er aufgerichtet und in einem Möbel installiert wird und ein bestätigter und angepaßter Arbeitsplan benutzt wird.
- Dieses Gerät darf nur für das haushaltübliche Kochen und Braten von Speisen verwendet werden und ist nicht für gewerbliche Zwecke bestimmt.
- Alle Etiketten und Aufkleber des Glases wegnehmen.
- Das Gerät darf nicht abgeändert werden.
- Verwenden Sie das Kochfeld nicht als Arbeits- oder Abstellfläche.
- Die Sicherheit ist nur gewährleistet, wenn das Gerät mit einem Schutzleiter verbunden ist, der den gültigen Vorschriften entspricht.
- Der Anschluß des Gerätes an das Elektronetz darf nicht über ein Verlängerungskabel erfolgen.
- Das Gerät darf nicht über einem Geschirrspüler oder einem Wäschetrockner benutzt werden: die freigesetzten Wasserdämpfe könnten die Elektronik beschädigen.
- Schalten Sie das Gerät nicht über eine externe Zeitschaltuhr oder eine separate Fernsteuerung ein.

Allgemeine Sicherheitshinweise

- Schalten Sie nach jedem Gebrauch die Kochzonen aus.
- Überhitzte Fette und Öle entzünden sich schnell. Wenn Sie Speisen in Fett oder Öl (z.B. Pommes Frites) zubereiten, sollten Sie den Kochvorgang beobachten.
- Wenn Sie kochen und braten, werden die Kochzonen heiß. Hüten Sie sich deshalb vor Verbrennungen während und nach der Benutzung des Geräts.
- Achten Sie darauf, daß kein elektrisches Kabel von einem freistehenden oder eingebautem Gerät in Kontakt mit der Scheibe oder der heißen Kochzone kommt.
- Magnetische Gegenstände wie z. B. Kreditkarten, Disketten, Taschenrechner, dürfen sich nicht in unmittelbarer Nähe des eingeschalteten Gerätes befinden. Ihre Funktion könnte beeinträchtigt werden.
- Metallische Gegenstände wie Messer, Gabeln, Löffel und Topfdeckel sollen nicht auf dem Kochfeld abgelegt werden, denn sie könnten heiß werden.
- Allgemein legen Sie keine metallischen Gegenstände (z. B. Löffel, Topfdeckel

usw.) auf die Induktionsfläche, da sich diese bei Betrieb unter Umständen erwärmen können.

- Bedecken Sie nie die Kochfläche mit einem Lappen oder einer Schutzfolie; diese könnten sehr heiß werden und Feuer fangen.
- Dieses Gerät kann von Kindern ab 8 Jahren und darüber sowie von Personen mit verringerten physischen, sensorischen oder mentalen Fähigkeiten oder Mangel an Erfahrung und Wissen benutzt werden, wenn sie beaufsichtigt oder bezüglich des sicheren Gebrauchs des Gerätes unterwiesen wurden und die daraus resultierenden Gefahren verstehen.
- Kinder dürfen nicht mit dem Gerät spielen.
- Reinigung und Benutzer-Wartung dürfen nicht von Kindern ohne Beaufsichtigung durchgeführt werden.

Schutz vor Beschädigung

- Verwenden Sie keine Töpfe oder Pfannen mit ungeschliffenem oder beschädigtem Boden (z.B. aus Guss). Diese können die Glaskeramikscheiben kratzen.
- Beachten Sie, dass auch Sandkörner Kratzer verursachen können.
- Glaskeramik ist unempfindlich gegen Temperaturschocks und sehr widerstandsfähig, jedoch nicht unzerbrechlich. Besonders spitze und harte Gegenstände, die auf die Kochfläche fallen, können sie beschädigen.
- Töpfe und Ränder nicht an der Scheibe anstoßen.
- Die Kochzonen nicht mit leerem Kochgeschirr benützen.
- Vermeiden Sie Zucker, Kunststoff, oder Alufolie auf den heißen Kochzonen. Diese Stoffe schmelzen, kleben fest und können dadurch beim Abkühlen Risse, Brüche oder andere bleibende Veränderungen in der Scheibe verursachen. Falls Sie trotzdem auf die heißen Kochzonen gelangen, schalten Sie das Gerät bitte aus, und entfernen Sie diese Stoffe noch im heißen Zustand. Da die Kochzonen heiß sind, besteht Verbrennungsgefahr.
- Legen Sie keine Gegenstände auf dem Kochfeld ab.
- Stellen Sie in keinem Fall heißes Kochgeschirr auf der Steuerung ab. Die Elektronik unter dem Glas könnte beschädigt werden.
- Befindet sich unter dem eingebauten Gerät eine Schublade, muss auf einen Mindestabstand von 2 cm zwischen der Unterseite des Gerätes und dem Schubladeninhalt geachtet werden, da sonst die Belüftung des Gerätes nicht gewährleistet ist.
- Es dürfen keine brennbaren Gegenstände (z.B. Spraydosen) in dieser Schublade aufbewahrt werden. Die möglichen Besteckkästen in der Schublade müssen aus hitzebeständigem Material sein.
- Erhitzen Sie keine geschlossenen Behälter (z.B. Konservendosen) auf den Ko-

chzonen. Durch den entsprechenden Überdruck können die Behälter bzw. Dosen platzen, und es besteht Verletzungsgefahr!

Vorsichtsmaßnahmen bei Geräteausfall

- Sollte ein Fehler festgestellt werden, muss das Gerät ausgeschaltet und vom Stromnetz getrennt werden.
- Wenn Brüche, Sprünge oder Risse auf dem Glas auftreten: schalten Sie das Kochfeld sofort aus, schrauben Sie die Sicherung für das Kochfeld heraus und wenden Sie sich an unseren Kundendienst oder an Ihren Fachhändler.
- Reparaturen am Gerät dürfen nur von Fachkräften durchgeführt werden.
- **WARNUNG:** Wenn die Glasoberfläche gesprungen ist, ist das Gerät auszuschalten um die Gefahr eines elektrischen Schlages zu vermeiden.

Schutz vor weiteren Gefahren

- Achten Sie darauf, dass das Kochgeschirr immer zentriert auf der Kochzone platziert ist. Der Pfannenboden, muss möglichst viel von der Kochzone abdecken.
- Für Personen mit einem Herzschrittmacher: in der Nähe des eingeschalteten Gerätes entsteht ein elektromagnetisches Feld, das eventuell den Herzschrittmacher beeinträchtigen würde. Wenden Sie sich bitte im Zweifelsfall an den Hersteller des Herzschrittmachers oder an Ihren Arzt.
- Benutzen sie keinen syntetique oder aluminum Bereich: Sie könnten auf der kochzone verschmelzen.
- Versuchen Sie nicht einen Brand mit Wasser zu löschen, sondern schalten Sie das Gerät aus und bedecken Sie die Flamme mit einem Deckel oder einer Feuerlöschdecke.

TECHNISCHE BESCHREIBUNG

Typ	KHC 6411
Gesamt Leistung	6000 W
Energieverbrauch der Kochmulde EC _{hob} *	180.7 Wh/kg
Kochzone vorne links	Ø 190 mm
Nominal Leistung	1800 W
Standardisiertes Kochgeschirr Kategorie*	B
Energieverbrauch EC _{cw} *	191.3 Wh/kg
Kochzone hinten links	Ø 155 mm
Nominal Leistung	1200 W
Standardisiertes Kochgeschirr Kategorie*	A
Energieverbrauch EC _{cw} *	173.8 Wh/kg
Kochzone hinten rechts	Ø 190 mm
Nominal Leistung	1800 W
Standardisiertes Kochgeschirr Kategorie*	C
Energieverbrauch EC _{cw} *	183.9 Wh/kg
Kochzone vorne rechts	Ø 155 mm
Nominal Leistung	1200 W
Standardisiertes Kochgeschirr Kategorie*	A
Energieverbrauch EC _{cw} *	173.8 Wh/kg

* nach der Methode zur Messung der Gebrauchseigenschaften (EN 60350-2) berechnet.

Bedienfeld

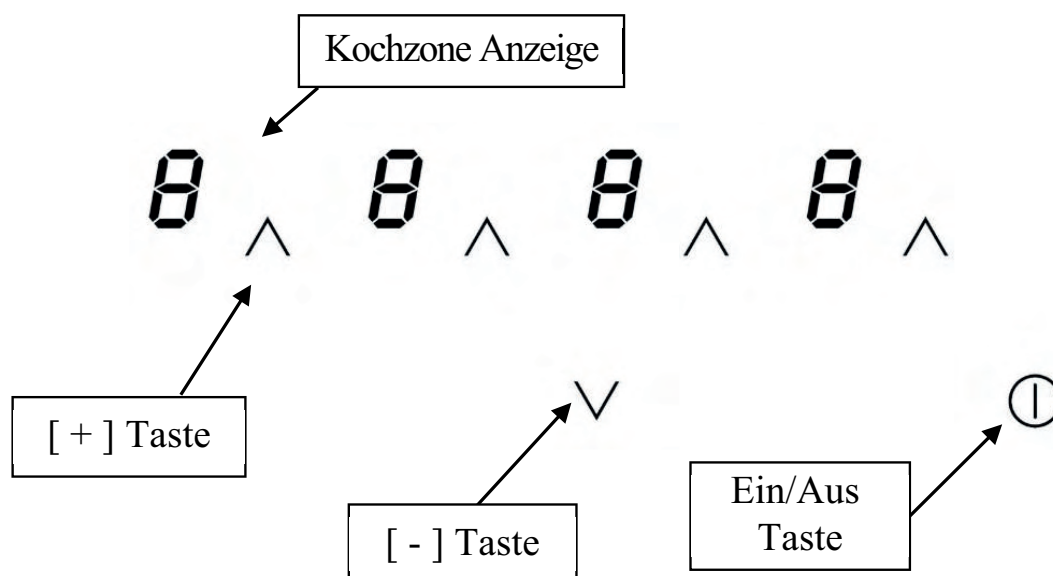

BEDIENUNG DES KOCHFELDES

Anzeige

Anzeige	Benennung	Funktion
0	Null	Die Kochzone ist aktiviert
1..9	Leistungsstufe	Einstellung der Leistung
A	Ankochautomatik	Höchste Leistung + Ankochen
E	Fehleranzeige	Fehler der Elektronik
H	Restwärme	Kochzone ist heiß
L	Verriegelung	Die Mulde ist abgesichert

INBETRIEBNAHME DES KOCHFELDES

Vor dem ersten Aufheizen

Zuerst Ihr Gerät mit einem feuchten Lappen reinigen und dann trocken reiben. Benutzen Sie kein Reinigungsmittel, das eine bläuliche Färbung auf der verglasten Oberfläche verursachen könnte.

Funktion der Sensorschaltfelder



Das Kochfeld wird über Sensortasten gesteuert. Diese reagieren auf leichte Berührungen des Glases mit dem Finger. Wenn Sie das Glas etwa eine Sekunde lang berühren, reagieren die Sensoren. Jede Reaktion der Sensoren wird mit einem akustischen und/oder visuellen Signal quittiert.

Im Falle eines allgemeinen Gebrauchs drücken Sie nur eine Taste zur gleichen Zeit.

Kochfeld ein und ausschalten

Zuerst das Kochfeld und dann die Kochzone einschalten.

- Kochfeld: einschalten/ ausschalten:

Betätigung	Bedienfeld	Anzeige
Einschalten	Auf [] drücken	4x [0]
Ausschalten	Auf [] drücken	Keine oder [H]

- Kochzone: einschalten/ ausschalten:

Betätigung	Bedienfeld	Anzeige
Auswählen der Kochzone	Auf [O] drücken	[0]
Leistung erhöhen	Auf [+] drücken	[1] bis [9]
Leistung verringern	Auf [-] drücken	[9] bis [1]
Ausschalten	Auf [+] und [-] gemeinsam drücken	[0] oder [H]

Erfolgt nach dem Einschalten der Kochzone keine weitere Eingabe, schaltet sich das Kochfeld aus Sicherheitsgründen nach ca. 10 Sekunden aus, und die [0] erlischt.

Restwärmeanzeige

Nach dem Ausschalten der Kochzonen bzw. des Kochfeldes wird die Restwärme der noch heißen Kochzonen mit einem [H] angezeigt. Das [H] erlischt, wenn die Kochzonen ohne Gefahr berührt werden können. Solange die Restwärmeanzeige leuchtet, sollten die Kochzonen nicht berührt und keine hitzeempfindlichen Gegenstände darauf abgelegt werden: **Verbrennungsgefahr!**

Ankochautomatik

Alle Kochzonen sind mit einer Ankochautomatik bestückt. Bei aktivierter Ankochautomatik heizt die Kochzone automatisch mit höchster Leistung an und schaltet dann auf die von Ihnen gewählte Fortkochstufe zurück. Die Ankochzeit hängt von der gewählten Fortkochstufe ab.

- Aktivierung der Ankochautomatik :

Betätigung	Bedienfeld	Anzeige
Auswählen der Kochzone	Auf den Auswahltaste drücken	[0]
Hohe Leistung aktivieren	Auf den [+] drücken	[1] bis [9]
Ankochautomatik aktivieren	Auf den [+] drücken	[9] blinkt mit [A]
Leistung auswählen	Auf den [-] drücken	[9] zurück auf [8], [7]...
(z.B. « 7 ») bis dass	Auf den Auswahltaste drücken	[7] mit [A]

- Abschalten der Ankochautomatik :

Betätigung	Bedienfeld	Anzeige
Auswählen der Kochzone	Auf [O] drücken	[7] blinkt mit [A]
Leistung auswählen	Auf den [-] drücken	[0]

Verriegelung der Kochmulde

Um eine Veränderung der Kochzoneneinstellung zu vermeiden, z.B. bei der Reinigung des Glases, können die Bedienungstasten (ausser der Taste [①]) verriegelt werden.

Verriegelung aktivieren:

<u>Betätigung</u>	<u>Bedienfeld</u>	<u>Anzeige</u>
Einschalten der Mulde	Auf [①] drücken	4 x [0] oder [H]
Mulde verriegeln	Gemeinsam auf [-] und auf der links [+] taste drücken	Keine Änderung
	Auf der links [+] Taste drücken	4 x [L]

Verriegelung abschalten:

<u>Betätigung</u>	<u>Bedienfeld</u>	<u>Anzeige</u>
Einschalten der Mulde	Auf [] drücken	[L] auf alle Anzeige
In den 5 Sekunden nach Einschalten der Mulde	Gemeinsam auf [-] und auf der links [+] taste drücken	4 x [0] oder [H] [0]
Verriegelung abschalten	Auf [-] drücken	keine Anzeige

KOCHEMPFEHLUNGEN**Auswahl der Leistungsstufen**

(diese Angaben sind Richtwerte)

1 bis 2	Schmelzen, Auflösen, Zubereitung	Saucen, Butter, Schokolade Gelatine, Yoghurt ,
2 bis 3	Quellen, Auftauen, Warmhalten	Reis, gefrorene Gerichte, Fisch, Gemüse
3 bis 4	Dampfgaren, Dünsten	Fisch, Gemüse, Obst
4 bis 5	Dünsten, Quellen, Auftauen	Fisch, Gemüse, Teigwaren, Getreide, Hülsenfrüchte, Tiefkühlkost
6 bis 7	Ankochen, Fortkochen	Fleisch, Leber , Eier, Wurst Gulasch, Rouladen
7 bis 8	Schonendes Braten	Fisch, Schnitzel, Bratwurst, Spiegeleier
9	Backen, Ankochen	Steaks, Omelett Pfannkuchen, Linsen

REINIGUNG UND PFLEGE**Lassen Sie das Gerät abkühlen, es könnte Verbrennungsgefahr bestehen.**

Reinigen Sie das verschmutzte Kochfeld immer regelmässig. Benützen Sie dazu ein feuchtes Tuch und ein wenig Putzmittel.

- Um das Gerät zu reinigen, muss es ausgeschaltet sein.
- Die Reinigung des Gerätes mit einem Dampfreiniger oder Hochdruckdruckreiniger ist aus Sicherheitsgründen nicht zugelassen.
- Verwenden Sie in keinem Fall scheuernde oder aggressive Reinigungsmittel, wie z.B. Grill und Backofensprays, Fleck oder Rostentferner, Scheuersande oder

Schwämme mit kratzenden Oberflächen

- Danach reiben Sie das Kochfeld mit einem sauberen Tuch trocken.
- Entfernen Sie sofort Zucker, Kunststoff oder Alufolien, nach Abschalten der Kochzonen. oder schleifenden Reinigungsmitteln oder mit Edelstahlspiralen gereinigt.

WAS TUN WENN...

Das Kochfeld oder die Kochzonen nicht einschalten:

- Die Mulde ist falsch am Netz angeschlossen.
- Die Sicherung der Hausinstallation ist nicht korrekt eingesetzt.
- Das Kochfeld ist verriegelt.
- Die Sensortasten sind mit Wasser oder Schmutz bedeckt.
- Ein Kochgeschirr bedeckt die Tasten.

In der Anzeige erscheint [E]:

- Den Kundendienst anrufen.

Der Auftrag Anzeige [L]:

- Finden Sie im Kapitel Verriegelung der Kochmulde.

Eine Kochzone oder das gesamte Kochfeld schaltet ab:

- Die Sicherheits-Abschaltung hat es ausgelöst.
- Diese ist aktiviert, wenn Sie vergessen haben eine Kochzone abzuschalten.
- Diese Abschaltung ist aktiviert, wenn mehrere Tasten bedeckt sind.

Die Ankochoautomatik schaltet nicht ein:

- Die Kochzone ist noch heiß [H]
- Die höchste Leistungsstufe ist eingeschaltet [9]

In der Anzeige erscheint [Er03]:

- Ein Objekt oder eine Flüssigkeit überdeckt die Tasten. Die Anzeige verschwindet, sobald die Tasten losgelassen oder gereinigt werden.

In der Anzeige erscheint [E2]:

- Das Bedienelement ist überhitzt. Topf von dem Bedienelement entfernen und Kochfeld abkühlen lassen bevor es wieder einschalten.

In der Anzeige erscheint [Er21]:

- Das Kochfeld ist überhitzt, lassen Sie es zuerst abkühlen, und dann schalten Sie es wieder ein

In der Anzeige erscheint [U400], [Er25] oder [U4]:

- Das Kochfeld ist nicht gut mit dem Netzwerk verbunden. Überprüfen Sie die Verbindung und schalten Sie das Kochfeld ein.

Wenn eines der obengenannten Zeichen andauert, rufen Sie den Kundendienst an.

MONTAGEHINWEISE

Montage und Anschluss dürfen nur durch einen autorisierten Fachmann vorgenommen werden. Der Benutzer muss darauf achten, dass die in seinem Wohnsitz geltenden Normen eingehalten werden.

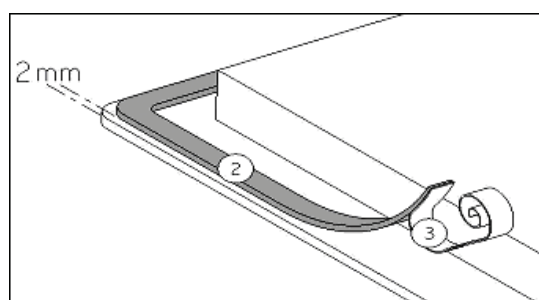
Dichtung Einbau :

Die Dichtung (2) nach Abnehmen der Schutzfolie (3) mit 2 mm Abstand von der Außenkante des Glases aufkleben.

Dichtung Einbau :

Referenz	Ausschnittsmaß
KHC 6411	560 x 490 mm

- **Der Abstand vom Ausschnitt bis zu einer Mauer und/oder einem Möbelstück muss mindestens 50 mm betragen.**
- Dieses Gerät entspricht bezüglich des Schutzes gegen Feuergefahr dem Typ Y. Nur Geräte dieses Typs dürfen einseitig an nebenstehende Hochschränke oder Wände eingebaut werden. **Aber von der anderen Seite dürfen keine Möbel oder Geräte höher sein als die Kochmulde.**
- Die Arbeitsplatte soll mit hitzebeständigem Kleber (100 °C) verarbeitet sein.
- Die Wandabschlussleisten müssen hitzebeständig sein
- Das Kochfeld darf nicht über Herde ohne Lüfter, Geschirrspülern, Wasch- oder Trockengeräten eingebaut werden.
- Um eine ausreichende Belüftung der Elektronik im Kochfeld zu erzielen, ist unter der Mulde **ein Luftraum von 20 mm notwendig.**
- Befindet sich unter dem Kochfeld eine Schublade, dürfen in der Schublade keine brennbaren Gegenstände, z.B. Spraydosen, aufbewahrt werden.
- Zwischen dem Gerät und einer Dunstabzugshaube muss der vom Hersteller angegebene Sicherheitsabstand eingehalten werden. Bei fehlenden Angaben muss dieser Abstand mindestens 760 mm sein.
- Es muss sichergestellt werden, dass das Anschlusskabel des Kochfeldes nach dem Einbau keine mechanische Belastungen, z.B. durch Schublade, ausgesetzt ist.
- Die Schnittflächen sollen mit speziellem Lack, Silikonkautschuk oder Giesharz versiegelt werden, um ein Aufquellen durch Feuchtigkeit zu verhindern. Beachten Sie, das mitgelieferte Dichtungsband sorgfältig aufzukleben.
- **ACHTUNG:** Benutzen Sie nur Schutzgitter, die vom Hersteller angeboten werden oder von diesem für den Einsatz mit dem Kochfeld freigegeben sind.

ELEKTROANSCHLUSS

- Zum Anschluss des Gerätes an das Elektronetz beauftragen Sie einen Elektrofachmann, der die landesüblichen Vorschriften der örtlichen Elektroversorgungsunternehmen genau kennt und sorgfältig beachtet.
- Der Berührungsschutz isolierter Teile muss nach der Montage sichergestellt sein.
- Bitte prüfen Sie das Typenschild, ob die erforderlichen Anschlusswerte mit denen Ihres Stromnetzes übereinstimmen.

- Das Gerät muss durch Trenneinrichtungen allpolig vom Netz abgeschaltet werden können. Im abgeschalteten Zustand muss ein Kontaktabstand von 3 mm vorhanden sein. Als geeignete Trennvorrichtungen gelten LS-Schalter, Sicherungen und Schütze
- Die Installation muss durch Sicherungen geschützt sein. Elektrische Kabel müssen perfekt abgedeckt sein.
- Wenn das Gerät nicht mit einem zugänglichen Stecker ausgestattet ist, müssen beim festen Einbau gemäß den Montageanweisungen andere Trennungsmöglichkeiten berücksichtigt werden.
- Das Zuleitungskabel muss so angebracht werden, dass die heißen Teile des Kochfelds nicht berührt werden.

Achtung !

Dieses Gerät ist nur für eine Strom-Versorgung von 230 V~ 50/60 Hz ausgelegt.

Schließen Sie immer das Erdungskabel mit an.

Beachten Sie beim Anschließen das jeweilige Anschlussschema.

Der Anschlusskasten befindet sich auf der Unterseite des Gerätes. Um den Anschlusskasten zu öffnen, können Sie einen Schraubenzieher benutzen, den Sie in die vorgesehenen Schlitz schieben.

Netz	Anschluss (*)	Durchmesser	Kabel	Sicherung
230V~ 50/60Hz	1 Phase + N	3 x 2.5 mm ²	H 05 VV - F H 05 RR - F	25 A *
400V~ 50/60Hz	2 Phasen + N	4 x 1.5 mm ²	H 05 VV - F H 05 RR - F	16 A *

(*) laut EN 60 335-2-6 Norm

Anschluss des Kochfeldes :

Monophasen 230V~1P+N

Befestigen Sie das Erdungskabel an die vorgesehene Anschlussklemme. Den Nullleiter an Anschlussklemme N, und die Phase L an Anschlussklemme L.

Achtung! Die Drähte korrekt hineinstecken und die Schrauben fest anziehen.

Wir sind nicht verantwortlich für Zwischenfälle die durch falschen Anschluss, oder nicht vorhandenen bzw. unrichtigem Erdungsanschluss entstehen.